

# Trådlös DT590

BusinessPhone-kommunikationsplattform

## Användarhandbok



**A/STRA**

SV/LZTBS 160 356 R2A

© Aastra Telecom Sweden AB 2008. Med ensamrätt.

# Innehåll

	sida
Välkommen .....	4
Viktigt .....	6
Sätta på/stänga av .....	8
Beskrivning .....	9
PIN-kod och IPEI-kod .....	25
Inkommande samtal .....	28
Utgående samtal .....	33
Under samtal .....	39
Vidarekoppling .....	44
Frånvaroinformation .....	53
Brevlådesystem .....	57
Textmeddelanden (tillval) .....	65
Kortnummer .....	67
Gruppfunktioner .....	70
Andra användbara funktioner .....	74
Sekretess .....	84
Ekonomivägval .....	88
Telefonbok .....	89
Inställningar .....	99
Ljudsignaler .....	113
Praktiska tips .....	114
Installation .....	115
Referens .....	121
Felsökning .....	127
Ordlista .....	129
Register .....	130

# Välkommen

Välkommen till användarhandboken för DT590 trådlös telefon i BusinessPhone-kommunikationsplattformen från Aastra. Kommunikationsplattformen består av BusinessPhone 50, BusinessPhone 128i och BusinessPhone 250.

Funktionerna som beskrivs i denna användarhandbok gäller version 5.1 och uppåt av BusinessPhone-kommunikationsplattformen. Vissa av dem kanske inte fungerar i tidigare systemversioner och/eller är skyddade av ett licenspaket som säljs separat.

I användarhandboken beskrivs funktionerna i BusinessPhone-kommunikationsplattformen och DT590 trådlös telefon med standardprogrammering. Din telefon kan vara annorlunda programmerad. Hör med den systemansvarige om du vill ha mer information.

Den senaste versionen av användarhandboken kan hämtas från: <http://www.aastra.com>

## Copyright

Med ensamrätt. Ingen del av denna handbok får återges, lagras eller överföras i någon form eller på något sätt, elektroniskt eller mekaniskt, inklusive fotokopiering och inspelning, utan uttryckligt skriftligt medgivande från utgivaren, förutom i enlighet med följande villkor.

Om denna handbok görs tillgänglig på Aastra-media, ger Aastra tillstånd att denna fil får laddas ner och kopior av dess innehåll får skrivas ut endast för privat bruk och inte för återdistribution. Ingen del av denna handbok får ändras, modifieras eller användas kommersiellt. Aastra ansvarar inte för skador som uppstått på grund av att en ogiltigt modifierad eller ändrad publikation används.

Aastra är ett registrerat varumärke som tillhör Aastra Technologies Limited. Alla övriga varumärken i denna publikation tillhör sina respektive ägare.

---

## Garanti

Aastra LÄMNAR INGA SOM HELST GARANTIER GÄLLANDE DETTA MATERIAL, INKLUSIVE, MEN UTAN BEGRÄNSNING TILL, GARANTIER AVSEENDE PRODUKTENS ALLMÄNNA LÄMPLIGHET OCH LÄMPLIGHET FÖR ETT SÄRSKILT ÄNDAMÅL. Aastra ansvarar inte för fel i materialet eller för skador i samband med eller till följd av anskaffandet eller användningen av detta material.

---

## Konformitetsdeklaration

*Aastra Telecom Sweden AB, SE-126 37 Hägersten, förklarar härmed att denna telefon uppfyller de grundläggande kraven och andra tillämpliga regler i R&TTE-direktivet 1999/5/EC.*

Mer information finns på:  
<http://www.aastra.com/sdoc>

## Viktigt

I detta avsnitt anges viktig information som du bör känna till innan du använder DT590-telefonen. Här beskrivs även funktionerna.

**Obs!** I den här användarhandboken beskrivs funktioner som stöds i BusinessPhone-kommunikationsplattformen tillsammans med de vanligaste telefonspecifika funktionerna. Samtliga telefonspecifika funktioner listas i menystrukturen. Se avsnittet "[Menystruktur](#)" på sidan 19.

Innan du använder DT590 första gången måste du ladda och ansluta batteriet. Se avsnittet "[Installation](#)" på sidan 115.

---

## Skötsel

### Trådlös telefon

Telefonen får endast användas i temperaturer mellan 0°C och +40°C.

Utsätt den inte för direkt solljus eller andra värmekällor.

Skydda telefonen från frätande vätskor och ångor.

Håll telefonen borta från elektromagnetiska fält.

### Batteri

Sätt inte batteriet under vatten eller kasta det i en eld.

Ladda batteriet med skrivbordsladdaren. Ladda batteriet minst en timme innan du använder det första gången.

### Hördel

**Varning:** Små magnetdelar kan hållas kvar vid telefonens hördel.

## Täckningsområde

Din företagsfastighet täcks med ett antal celler, vilka utgör täckningsområdet. Du kan ringa upp och ta emot samtal varsohelst inom detta område. Du förlorar kontakten med systemet om du kommer utanför området.

Företagstäckning:



---

## Nätverk (undermenyalternativ)

Undermenyalternativet Nätverk får endast användas i administrationsyfte av servicepersonal från Aastra. Om detta menyalternativ används kan det hända att utloggning sker från DECT/GAP-nätverket, varvid samtal inte kan göras.

**Obs!** Om telefonen stängs av från nätverket måste en servicetekniker logga in den igen.

# Sätta på/stänga av

## Sätta på



**Håll nedtryck i minst 3 sekunder tills teckenfönstret tänds.**

Om telefonen inte kommer igång eller om batteriikonen börjar blinka är batteriet nästan slut. Ladda batteriet.

*Obs! Om ikonen för signalstyrka är avstängd och meddelandet "Inget system" eller "Söker" visas, kan du inte ringa upp eller ta emot samtal.*

## Stänga av

*Obs! Du kan inte stänga av telefonen under pågående samtal.*



**Håll nedtryck i minst 3 sekunder tills teckenfönstret blir tomt.**

## Beskrivning



- 1 Volym upp**

Den här knappen används för att öka ljudvolymen i hördelen respektive högtalaren i handsfree-läget. Se avsnitt "[Justera volymen i hördelen](#)" på sidan 100 och avsnitt "[Justera högtalarvolymen för handsfree-samtal](#)" på sidan 100.
- 2 Volym ner**

Den här knappen används för att sänka ljudvolymen i hördelen respektive i högtalaren i handsfree-läget. Se avsnitt "[Justera volymen i hördelen](#)" på sidan 100 och avsnitt "[Justera högtalarvolymen för handsfree-samtal](#)" på sidan 100.
- 3 Högtalare**

Högtalaren finns på lurens baksida. Se avsnittet "[Justera högtalarvolymen för handsfree-samtal](#)" på sidan 100.
- 4 Lur av / Ja**

Den här knappen används för att ansluta samtal. Om du trycker en gång snabbt i standby-läge öppnas samtalslistan. När du arbetar i menyläge bekräftas alltid val via denna knapp.
- 5 C (Radera) / Tyst**

Om du trycker på den här knappen i standby-läge tystnar ringsignalen och trycker du på den under ett samtal stängs mikrofonen av.
- 6 Mikrofon**

Observera att mikrofonen finns på lurens undersida, nära laddningskontaktarna. (De små hålen till vänster om meddelandeknappen är en form av design och har inga funktioner.)
- 7 Laddningskontakter**

Se avsnittet "[Installation](#)" på sidan 115.
- 8 R / Meddelandeknapp**

Med den här knappen parkerar du ett samtal (förfrågan) och återtar ett parkerat samtal. Om du trycker på knappen i standby-läge kopplas ett utgående samtal till ett visst anknyningsnummer. Om ikonen "Röstmeddelande" visas, kan du hämta röstmeddelandet i ditt brevlådesystem.
- 9 Handsfree-knapp**

Tryck på handsfree-knappen för att sätta på högtalaren. Se avsnitten "[Inkommande samtal](#)" på sidan 28, "[Utgående samtal](#)" på sidan 33 och "[Under samtal](#)" på sidan 39.

**10 Knappsats**

I standby- och nummerinmatningsläge:

I standby-läge matas siffrorna **0** till **9** och tecknena **\*** och **#** in när du trycker snabbt på knappsatsen. Om du håller **\***-knappen nedtryckt läggs en paus till som representeras av ett "-".

I textinmatningsläge:

När du skriver textmeddelanden och lägger till/ändrar namn i telefonboken, visas första tillgängliga tecken för den specifika knappen, när du trycker på knapparna **0** till **9**, **\*** eller **#**. Det markerade tecknet väljs efter en bestämd tidsperiod eller när en annan knapp trycks ned. Om du trycker på knapp **1** läggs ett mellanrum till mellan tecknena och trycker du på **\***-knappen växlas bokstäverna om till versaler resp. gemener. Den första bokstaven i ett meddelande, eller när ett namn läggs till/ändras i telefonboken, blir med stor bokstav följt av små bokstäver såvida du inte trycker på **\***-knappen innan du matar in bokstaven.

**11 Menyknapp**

"Telefonbok"-menyn öppnas om du trycker på menyknappen i standby-läge. Under ett samtal öppnas "3:e part"-menyn. Om knappen användes för att lämna menyläget, öppnas den meny som användes senast.

**12 Navigeringsknapp**

Använd den här knappen för att navigera i meny- och textlägena. Om du trycker på den vänstra navigeringsknappen i standby-läge och under ett samtal, markeras den vänstra menyfliken. Om du trycker på den högra navigeringsknappen, markeras den högra menyfliken. Navigeringsknapp upp respektive ner används för navigering upp/ner i menyn.

**13 På/Av / Lur på / Nej**

Den här knappen används för att avsluta samtal och för att återgå till föregående skärm. Om du håller knappen nedtryckt i mer än 3 sekunder stängs/sätts luren av/på.

**14 Headset-kontakt**

Headset-kontakten används för att ansluta ett headset och kan även användas för att ansluta en datakabel för nerladdning av programvara och andra data till luren.

**15 Teckenfönster**

Teckenfönster av fullgrafikstyp som är 101 pixlar bred och 80 pixlar hög med vit bakgrundsbelysning som kan stängas av/sättas på eller ställas in till automatiskt. Det är även möjligt att ändra kontrasten. Se avsnitten "[Belysning i teckenfönstret](#)" på sidan 107, "[Kontrast i teckenfönstret](#)" på sidan 108.

**16 Hördel**

*Obs! Små magnetdelar kan hållas kvar vid telefonens hördel.*

**17 Lysdiod**

Indikerar ringsignal, meddelande väntar, batteri nästan slut, utanför täckningsområde.

**Fodral**

Fodralet är tillverkat av hållbar PC/ABS-plast.

**Antenn**

Antennen är inbyggd i luren.

**Klämma**

Klämman på lurens baksida används för att sätta fast luren i ett skärp eller dylikt.

**Batteri**

Det laddningsbara litiumbatteriet finns under en batterikåpa och är anslutet till luren på ett sätt som gör att felaktig kontakt omöjlig kan göras. Genom att placera luren i laddaren kan ett tomt batteri laddas inom fyra timmar.

## Information i teckenfönstret

I teckenfönstret får du visuell feedback för alla funktioner du utför. Här visas även varningar. I standby-läge visas normalt ägarens identitet.

### DT590-teckenfönstret



Flikar i standby-menyn

Användar-ID (namn)

Användar-ID (nummer)

Datum

Knapplås, Larmikon och aktuell tid

Info-rad (ikoner)

I följande exempel visas telefonens olika tillstånd:

### Viloläge

Varierande information kan visas beroende på telefonens status och inställningar.

Normal



“Andersson” är det programmerade namnet i ditt nätverk. På andra raden visas ditt anknyningsnummer. På tredje och fjärde raden visas aktuellt datum och tid. Ikoner för knapplås och larm visas på fjärde raden. På femte raden (info-rad) visas ikoner för signalstyrka, meddelanden, batteristatus etc.

Fast vidarekoppling  
aktiverat



Enskild vidarekoppling  
aktiverat



I teckenfönstret visas ditt anknyningsnummer 4736 vidarekopplat till önskat vidarekopplingsmål.

### Utgående samtal

Vanligt utgående samtal:

När du ringer ett utgående samtal, visas såväl trafikstatus som uppringt nummer:



När det utgående samtalet besvaras:



Varaktighet

Vidarekopplat samtal:

Om det uppringda numret är vidarekopplat, visas information om detta. Till exempel så visas att uppringt nummer 3234 är vidarekopplat till 4736.



### Inkommande samtal

Vanligt inkommande samtal:

Uppringarens nummer eller namn visas om det finns tillgängligt.



Vidarekopplat samtal:

En vidarekopplingsindikator före numret eller namnet informerar dig om att samtalet är vidarekopplat till din telefon. Till exempel visas att numret till Svensson var slaget, men samtalet vidarekopplades till dig:



## Meddelanden om systemanslutning

### Inget system

#### Utanför täckningsområdet

Telefonen har inte kontakt med något system. Be den systemansvarige att logga in telefonen.

**Obs!** När du är tillbaka i täckningsområdet kan det ta några minuter innan telefonen automatiskt registreras i systemet.

### Ingen åtkomst

#### Åtkomstindikering

Telefonen har kontakt med ett system, uppringning ej tillåtet.

## Menyflikar



#### Telefonbok

I menyn "Telefonbok" finns alla namn/nummer i den personliga telefonboken.



#### Meddelande

I menyn "Meddelande" finns alla meddelandefunktioner, som t.ex. lyssna på, läsa, skriva och skicka meddelanden.



#### Samtalsinfo

I menyn "Samtalsinfo" finns samtalslistor och -tid.



#### Samtalservice

I menyn "Samtalservice" finns funktioner för frånvaro och vidarekoppling av samtal.



#### Verktyg

I menyn "Verktyg" finns en räknare, alarm och inställningar för luren som t.ex. ändring av ringvolymen, val av språk etc.



#### 3:e part

I menyn "3:e part" finns alla funktioner för samtal där en tredje (eller fler) part deltar.



#### Pågående samtal

I menyn "Pågående samtal" finns genvägar till meddelandemenyn och till samtalslistan. Här kan man även ändra läget för DTMF-signal etc.



#### Användare upptagen

I menyn "Användare upptagen" kan avisering för växelns internsamtal initieras om uppringd person är upptagen, eller återuppringning när uppringd linje inte längre är upptagen.



### Samtal väntar

I menyn "Samtal väntar" visas information om uppringaren (om tillgängligt) om avisering initieras av en annan part. Ett samtal som väntar kan även plockas upp på en annan linje utan att bryta den första anslutningen.

## Ikoner i teckenfönstret



### Signalstyrka

Indikatorn för signalstyrka är aktiverad när telefonen är ansluten till systemet. Strecken visar hur bra mottagningen är.



### Alarm

Alarmikonen visas när alarmet är inställt.



### Avstängd ringsignal

Ikonen för avstängd ringsignal när Tyst-knappen trycks ner och "Tysta signal?" väljs.



### Batteri

Batterikonen visas alltid i standby-läge. När nivån är låg är det dags att ladda batteriet.



### Svagt batteri

Ikonen för svagt batteri visas när det är 10 % kvar av batteriets kapacitet. Ikonen blinkar när kapaciteten går under 5 %.



### Handsfree-samtal

Ikonen för handsfree-samtal visas när handsfree-funktionen är aktiverad.



### Röstmeddelande

Ikonen för röstmeddelande indikerar att ett nytt röstmeddelande har kommit. Ikonen stannar kvar i teckenfönstret tills alla nya meddelanden i inkorgen avlyssnats.



### Textmeddelande

Ikonen för textmeddelande indikerar att ett nytt textmeddelande har kommit. Ikonen stannar kvar i teckenfönstret tills alla nya meddelanden i inkorgen blivit lästa.



### Knappplås

Knapparna är spärrade.



### Headset

Ikonen för headset indikerar att ett headset är anslutet till telefonen.



### Avstängd mikrofon

Ikonen för avstängd mikrofon indikerar att mikrofonen är avstängd.



### **Omdirigerat samtal**

Ikonen för omdirigerat samtal indikerar att det inkommande samtalet är omdirigerat från en annan telefon.



### **Samtalsinfo**

Ikonen för samtalsinfo indikerar att det finns nya obesvarade samtal i samtalslistan. Ikonen stannar kvar i teckenfönstret tills samtalens kontrollerats och besvarats eller avvisats.



### **Sök i telefonboken**

Ikonen för telefonbokssökning visas när det är möjligt att trycka på navigeringsknappen upp/ner och söka efter ett namn/nummer i telefonboken.



### **Indikator för vidarekoppling**

När indikatorn för vidarekoppling visas före ett namn eller nummer betyder det att telefonen är vidarekopplad till en annan anknytning.



### **Besvarade samtal**



### **Utgående samtal**



### **Obesvarade samtal**



### **Menymarkör**

Menymarkörerna visas när det är möjligt att trycka på navigeringsknappen upp/ner för att komma åt fler alternativ eller mer information.



### **Alternativknapp**

Ikonen för alternativknapp visas när ett alternativ kan väljas.



### **Markerad alternativknapp**

Ikonen för markerad alternativknapp indikerar ett valt alternativ.



### **Ringvolym**

Ikonen för ringvolym visar vald ringvolym.

## Menystruktur

De tillgängliga telefon- och nätverksfunktionerna kan komma åt via DT590-menyererna.



**Tryck för att öppna menyn “lur på” i standby-läge eller menyn “lur av” under ett samtal (se nedan).**

### Menystruktur

#### Tillgängliga alternativ vid “lur på”

##### Telefonbok

Samtal  
Spara kontakt  
Ändra kontakt  
Ta bort kontakt  
Öppen central\*

##### Meddelande

Röst  
Inkorg\*  
Sänd\*

##### Samtalsinfo

Obesv. samtal  
Samtalslista  
Samtalstid

##### Samtalservice

Frånvaro  
Vidarekoppla

##### Verktyg

Alarm  
Räknare  
Ljud & alarm  
Display  
Nätverk  
Tid & datum  
Lås  
Svarsläge  
Språk  
Laddningsläge\*\*  
Total återställn.

- Flytta runt i en meny.
- Gör val. Gå till undermeny.
- Gå till föregående meny.
- Gå till viloläge.
- Öppna menyn.

#### Tillgängliga alternativ vid “lur av”

##### 3:e part\*\*\*

Ring 3:e part  
Pendla  
Överflyttn.  
Inkl. i konferens  
Avsl. nytt samt.

##### Telefonbok

Samtal  
Spara kontakt  
Ändra kontakt  
Ta bort kontakt  
Öppen central\*

##### Pågående samtal

Meddelande  
Samtalslista  
Lång DTMF\*\*\*\*  
Kort DTMF\*\*\*\*  
Sänd paus

##### Användare upptagen\*\*\*

Avisering  
Återuppr.

##### Samtal väntar\*\*\*

Info  
Pendla

**Obs!** \* Tillval, gäller endast i samband med integrerad meddelandeserver  
\*\* Får inte vara aktiverad \*\*\* Beror på hur din trådlösa telefon är programmerad  
\*\*\*\* Denna funktion stöds inte.

### Navigeringsknappar

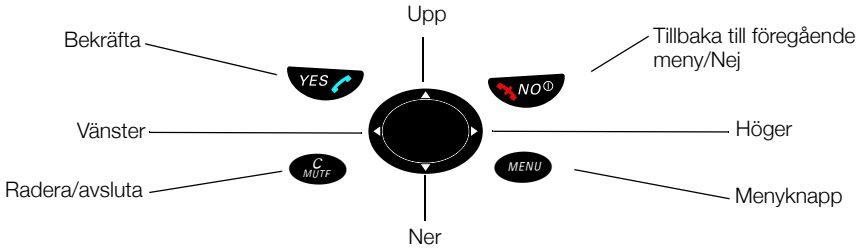

### Fliken Telefonbok

	<b>Telefonbok</b>	Samtal	
		Spara kontakt	Ny Från samtalslista
		Ändra kontakt	
		Ta bort kontakt	
		Öppna central*	Poster i den centrala telefonboken
	<p><b>Obs!</b> * Tillval, gäller endast i samband med integrerad meddelandeserver</p>		

### Fliken Meddelande

	<b>Meddelande</b>	 Röst	(Öppnar din röstbrevlåda)
		Inkorg*	(De 10 senaste mottagna meddelandena)
		Sänd*	Ej sända Ny Utkorg
	<p><b>Obs!</b> * Tillval, gäller endast i samband med integrerad meddelandeserver</p>		

**Fliken Samtalsinfo**

	<b>Samtalsinfo</b>	Obesv. samtal (Obesvarade samtal i en separat lista)
	Samtalslista	(De 20 senaste samtalen - uppringda, inkommande, obesvarade)
	Samtalstid	(Ackumulerad utgående samtalstid och för det senaste samtalet)

**Fliken Samtalservice**

	<b>Samtals-service</b>	Frånvaro (Du kan ange orsaken till din frånvaro och när du är tillbaka igen)
	Vidarekoppla	Välj Manuell Spara Ändra  Ta bort Avsluta

## Fliken Verktyg



Verktyg			
Alarm (Ställ in, Radera)			
Räknare	Ringvolym (Röst, Mail, Alarm)		Bas 1 Bas 2 Medium 1 Medium 2 Diskant 1 Diskant 2 Blandad 1 Blandad 2 Melodi 1 till 6 Användare 1 till 10
	Vibrator (På/På vid tyst/Av)		
Ljud & alarm	Ringsignaler	Internt Externt	Ingen Klick Ton Bas 1 Bas 2 Medium 1 Medium 2 Diskant 1 Diskant 2 Blandad 1 Blandad 2 Melodi 1 till 6 Användare 1 till 10
	Alarmsignal	Återuppringni	
	Meddelandesignal	Mail Röst	
	Knapp ljud	Tyst Klick Ton	
Display	Belysning (På/Av/Automatisk)		Ingen Klick Ton Bas 1 Bas 2 Medium 1 Medium 2 Diskant 1 Diskant 2 Blandad 1 Blandad 2 Melodi 1 till 6 Användare 1 till 10
	Kontrast		
	Popup-info (Aktivera/Inaktivera)**		
Nätverk	Registrera		Ingen Klick Ton Bas 1 Bas 2 Medium 1 Medium 2 Diskant 1 Diskant 2 Blandad 1 Blandad 2 Melodi 1 till 6 Användare 1 till 10
	Väij		
	Prioritet		
	Byt reg.namn		
	Ta bort		
Tid och datum	Tidsformat		Ingen Klick Ton Bas 1 Bas 2 Medium 1 Medium 2 Diskant 1 Diskant 2 Blandad 1 Blandad 2 Melodi 1 till 6 Användare 1 till 10
	Datumformat		
Lås	Knapplås (Automatiskt/Av)		Ingen Klick Ton Bas 1 Bas 2 Medium 1 Medium 2 Diskant 1 Diskant 2 Blandad 1 Blandad 2 Melodi 1 till 6 Användare 1 till 10
	Telefonlås (På/Av)		
Svarsläge	Valfri knapp (På/Av)		Ingen Klick Ton Bas 1 Bas 2 Medium 1 Medium 2 Diskant 1 Diskant 2 Blandad 1 Blandad 2 Melodi 1 till 6 Användare 1 till 10
	Autosvar (På/Av)		
Språk (11)			Ingen Klick Ton Bas 1 Bas 2 Medium 1 Medium 2 Diskant 1 Diskant 2 Blandad 1 Blandad 2 Melodi 1 till 6 Användare 1 till 10
Laddningsläge*	Omdirigera Av		
Total återställning	Endast inställningar		Ingen Klick Ton Bas 1 Bas 2 Medium 1 Medium 2 Diskant 1 Diskant 2 Blandad 1 Blandad 2 Melodi 1 till 6 Användare 1 till 10
	Alla		

**Obs!** \* Får inte vara aktiverad \*\* Denna funktion stöds ej

**Fliken 3:e part**

	<b>3:e part*</b>	Ring 3:e part Pendlar Överflytt. Inkl. i konferens Avsl. nytt samt.
<b>Obs! * Beror på hur din trådlösa telefon är programmerad</b>		

**Fliken Pågående samtal**

	<b>Pågående samtal*</b>	Meddelande	 Röst Inkorg Sänd
		Samtalslista Lång DTMF Kort DTMF Sänd paus	
<b>Obs! * Beror på hur din trådlösa telefon är programmerad</b>			

**Fliken Användare upptagen**

	<b>Användare upptagen*</b>	Avisering	(möjligt att initiera "avisering" på interna samtal)
		Återuppr.	(så fort den uppringda linjen blir ledig får du ett meddelande och när du lyfter på telefonluren, rings den uppringda parten upp igen)
<b>Obs! * Beror på hur din trådlösa telefon är programmerad</b>			

### Fliken Samtal väntar

	<b>Samtal väntar*</b>	Info	(tillämpas ej)
		Pendla	(för att besvara samtalet på en annan linje)
<b>Obs! * Beror på hur din trådlösa telefon är programmerad</b>			

# PIN-kod och IPEI-kod

## PIN-kod

Telefonen levereras inte med en förinställd PIN-kod. Du bör ange en personlig PIN-kod för att förhindra missbruk.

### Så här ändrar du PIN-koden

**Navigeringsval:** *Meny » Verktyg » Lås » Telefonlås » På*



**Tryck.**



**Navigera till "Verktyg".**



**Navigera till menyalternativet "Lås" och tryck.**



**Markera "Telefonlås och tryck.**

Följande alternativ är möjliga:

På/Av



**Tryck för att välja menyalternativet "På".**



**Tryck.**

Nuv. kod:

Ny kod (1):

Ny kod (2):

visas.



**När telefonen används första gången, ange Ny kod (2) och tryck.**



**För att ändra koden anger du nuvarande kod (Nuv. kod) och tryck.**



**Ange den nya kodens fyra siffror (Ny kod (1)) och tryck.**



**Ange den nya koden (Ny kod (2)) igen och tryck.**

Antingen så accepteras den nya koder eller så visas "Fel kod!". Om "Fel kod!" visas, har du angett ett nummer som inte matchar aktuell kod.

**Notera den nya koden för framtida bruk.**

*Obs! Om du anger en felaktig nya kod tre gånger i rad, stängs detta menyalternativ. För att kunna fortsätta använda telefonen, måste du ange en korrekt PIN-kod när "Autentisera - Ange PIN-kod" visas.*

*Om du anger felaktig kod tre gånger i rad, spärras telefonen och "Autentisera - Ange IPEI-kod" visas. I avsnittet "[IPEI-kod](#)" på sidan 27 beskrivs hur man låser upp telefonen.*

## IPEI-kod

IPEI-koden är en unik kod som har tilldelats telefonen (International Portable Part Equipment Identity).

Om telefonen spärrats på grund av att en felaktig PIN-kod matats in tre gånger, kan den låsas upp med hjälp av IPEI-koden.

IPEI-koden för den trådlösa telefonen kan även behövas för att registrera telefonen i nätverket.

### Avläsa IPEI-koden

**\* # 0 6 #**

#### **Knappa in.**

En meddelanderuta med "IPEI" visas följt av IPEI-numret.

**Obs!** *Skriv ner IPEI-koden för framtida bruk. Kontakta den systemansvarige om du inte kan få fram IPEI-koden. Håll IPEI-koden hemlig för att förhindra obehörig användning av din telefon.*



### Låsa upp DT590

#### **Ange IPEI-koden och tryck.**

Telefonen återgår till meny.

Telefonen stängs av.

# Inkommande samtal

Vid inkommande interna eller externa samtal ljuder ringsignalen. Du kan även se vem som ringt dig i samtalslistan.

---

## Besvara samtal

Ringtypen talar om för dig om samtalet är internt, externt eller återuppringning och i teckenfönstret visas antalet inkommande samtal.

Om numret finns i telefonboken, visas tillhörande namn istället.



### Tryck för att svara.

Om du inte besvarar samtalet, lagras numret som ett obesvarat samtal i Samtalsinfo/Obesvarade samtal och du får frågan "Kontrollera Vem Ringde?". Se avsnittet "[Samtalsinfo](#)" på sidan 31.

*Obs! Samtal kan alltid besvaras oavsett om du håller på att programmera, knappar in ett nummer etc.*

## Handsfree



### Tryck för att besvara samtalet i handsfree-läge.

Du samtalar då med uppringaren via högtalaren och mikrofonen.

## Avvisa samtalet

Om du inte vill besvara samtalet när telefonen ringer:



### Tryck för att avvisa samtalet.

Interna samtal kopplas bort. Externa samtal kopplas till telefonisten



### Avsluta samtalet

**Tryck.**



### Från en annan anknytning

Du kan besvara ett samtal till en telefon i ett annat rum:

**Ring upp den ringande anknytningen och tryck.**

**6**

**Tryck.**

**Obs!** Detta nummer kan variera från land till land, se tabell "Alternativ programmering för automatisk återuppringning, avisering och inbrytning" på sidan 99.

### Stänga av ringsignalen tillfälligt

Om telefonen ringer eller en varningssignal ljuder vid ett olämpligt tillfälle, kan du tillfälligtvis stänga av ljudet:



**Tryck för att stänga av ringsignalen för stunden.**

Ikonen för avstängd ringsignal dyker upp.

Inga varningssignaler kommer att höras för just detta samtal. Men även om ljudet är avstängt kan du fortfarande besvara samtalet. Varningsslampan blinkar ihållande. Om du inte besvarar samtalet, lagras numret som ett obesvarat samtal i Samtalsinfo/Obesvarade samtal. Se avsnittet "Volymkontroll" på sidan 100 om du vill stänga av ringsignalen permanent.

## Ändra svarsläge

Telefonen kan programmeras att besvara ett samtal automatiskt eller genom att valfri knapp trycks ner.

**Obs!** Autosvarsläget kan endast användas då ett headset är anslutet.

**Navigeringsval:** Meny » Verktyg » Svarsläge



**Tryck.**



**Navigera till "Verktyg".**



**Navigera till menyalternativet "Svarsläge" och tryck.**

Följande alternativ är möjliga:

- Svarsläge
- Valfri knapp (tryck på valfri knapp för att besvara samtalet)
- Autosvar (samtalet ansluts automatiskt när headset används)

**Välj "Valfri knapp" eller "Autosvar".**



**Välj "På" eller "Av".**



**Tryck för att spara inställningen.**

## Samtalsinfo

I Samtalsinfo får du information om obesvarade samtal, samtalslistan och samtalstid.

### Obesvarade samtal

De 10 senaste inkommande och obesvarade samtalen lagras i listan Obesvarade samtal.

Samtalen markeras med följande ikon:



### Samtalslista

De 20 senaste samtalen (10 uppringda och 10 inkommande/obesvarade samtal) lagras i samtalslistan.

De olika samtalstyperna i samtalslistan markeras med följande ikoner:



Om det finns nya obesvarade samtal, visas ikonen för Samtalsinfo och frågan "Kontrollera Vem Ringde?" visas.



**Tryck om du inte vill ringa tillbaka.**

### Ringa upp ett obesvarat samtal



**Tryck snabbt.**

Lista över obesvarade samtal med telefonnummer eller namn, om sådant finns tillgängligt, från telefonboken dyker upp.



**Bläddra tills du kommer till rätt nummer eller namn.**



**Tryck för att ringa upp det markerade numret.**

*Tips: Du kan ta bort ett nummer från listan genom att trycka på R/Tyst-knappen istället för Ja-knappen.*

### **Ringa tillbaka valfritt telefonnummer**

De 20 senaste samtalen (10 uppringda och 10 inkommande/obesvarade samtal) lagras i samtalslistan. Du kan öppna samtalslistan via menyn Samtalsinfo.

**Navigeringsval:** *Meny » Samtalsinfo » Samtalslista*



**Tryck.**



**Navigera till "Samtalsinfo".**



**Navigera till menyalternativet "Samtalslista" och tryck.**  
Samtalslistan dyker upp.



**Bläddra tills du kommer till rätt nummer eller namn.**



**Tryck för att ringa upp det markerade numret.**

Du kan flytta över nummer i samtalslistan till telefonboken där de lagras permanent. Se avsnittet "[Lägga till nummer från samtalslistan](#)" på sidan 95.

## Utgående samtal

Den du söker kanske inte är anträffbar när du ringer. Funktionerna nedan hjälper dig att få kontakt med den sökta personen.

Du kan även ringa upp via telefonboken. Se avsnittet "[Telefonbok](#)" på sidan 89.

---

## Ringa samtal

Hur man ringer interna och externa samtal.



### Knappa in numret.

Numret visas.



### Tryck när numret är korrekt.

Telefonen får en kopplingston och numret rings upp. Namnet på den uppringda parten visas om anslutningslinjeinformation finns.

#### Obs!

*Korrigerar ett felinmatat nummer genom att trycka på R/ Tyst-knappen.*

*Om du bestämmer dig för att inte ringa samtalet när du håller på att knappa in numret, trycker du NEJ-knappen för att avbryta.*

*Om det kommer in ett samtal när du håller på att knappa in numret, trycker du helt enkelt på JA-knappen för att svara.*

*Du kan ringa upp snabbare genom att använda kortnummer eller namnuppringning. Se avsnittet "[Kortnummer](#)" på sidan 67.*

### Handsfree

När du väntar på en anslutning, kopplingston eller under ett samtal:



#### **Tryck för att koppla om samtalet till handsfree-läge.**

Du samtalar då med uppringaren via högtalaren och mikrofonen.

### Avsluta samtal



#### **Tryck för att avsluta samtalet.**

Samtalstiden visas.

---

## Repetition av senast slagna externa nummer

När du ringer ett externt samtal sparas det slagna numret automatiskt av systemet, vare sig du får svar eller inte.



#### **Tryck för att repetera det senast slagna externa numret.**

Det slagna numret visas.

---

## Ringa upp nummer från samtalslistan

De 20 senaste slagna, mottagna och obesvarade numren lagras i samtalslistan. Om ett nummer förekommer fler än en gång, visas den senaste tidsangivelsen. Du kan ringa upp något av dessa nummer genom att markera det i samtalslistan.



#### **Tryck.**

Samtalslistan dyker upp.



#### **Bläddra tills du kommer till rätt nummer eller namn.**



#### **Tryck för att ringa upp det markerade numret.**

**Tips:** Du kan ta bort ett nummer från listan genom att trycka på R/Tyst-knappen istället för Ja-knappen.

Du kan även öppna samtalslistan via menyn Samtalsinfo.

**Navigeringsval:** *Meny » Samtalsinfo » Samtalslista*

Du kan flytta över nummer i samtalslistan till telefonboken där de lagras permanent. Se avsnittet "[Lägga till nummer från samtalslistan](#)" på sidan 95.

Mer information om samtalslistan finns i avsnittet "[Samtalsinfo](#)" på sidan 31.

## Automatisk återuppringning

Du ringer en anknytning och det är upptaget eller ingen svarar. Funktionen kan också användas om det inte finns någon ledig extern linje:

### 5

#### Tryck.

Verifieringston.

**Obs!** Numret för automatisk återuppringning kan variera från land till land, se tabell "[Alternativ programmering för automatisk återuppringning, avisering och inbrytning](#)" på sidan 99.



#### Tryck.

Återuppringningen sker då den sökta personen avslutar sitt pågående samtal, alternativt nästa gång han/hon avslutar ett nytt samtal. Svarar du inte inom åtta sekunder avbryts återuppringningstjänsten.

**Obs!** Funktionen kan även kommas åt via Lur av-menyn "[Återuppringning](#)". Se avsnittet "[Fliken Användare upptagen](#)" på sidan 23.

## Upptagen anknnytning

Du ringer till en anknnytning och det tutar upptaget.

### Avisering

En dämpad ringsignal gör den upptagna anknnytningen uppmärksam på att ditt samtal väntar (om funktionen är tillåten).

## 4

### **Tryck för avisering.**

Lägg inte på luren. Telefonen ringer upp den sökta personen automatiskt så fort han/hon lägger på luren.

**Obs!** *Får du upptagetton igen beror det på att den önskade anknnytningen inte tillåter avisering.*

*Numret för upptagen anknnytning kan variera från land till land, se tabell "Alternativ programmering för automatisk återuppringning, avisering och inbrytning" på sidan 99.*

*Funktionen kan även kommas åt via Lur av-menyn "Avisering". Se avsnittet "Fliken Användare upptagen" på sidan 23.*

### Inbrytning

Du kan direkt koppla in dig på en upptagen anknnytning under pågående samtal (om detta är tillåtet).

## 8

### **Tryck för inbrytning.**

En varningston för direktkoppling hörs och ett trepartssamtal upprättas. Behåller du luren av ringer telefonen upp den sökta personen automatiskt så fort han/hon lägger på luren.

**Obs!** *Får du fortfarande upptagetton saknar du behörighet för inbrytning, eller också är den sökta anknnytningen skyddad mot inbrytning.*

*Numret för inbrytning kan variera från land till land, se tabell "Alternativ programmering för automatisk återuppringning, avisering och inbrytning" på sidan 99.*

## Samtalsstatistik

Via telefonen kan du få reda på hur länge det senaste samtalet varade och total tidsåtgång för alla samtal.

### Gör så här för att se hur lång tid du lade ner på ditt senaste samtal och på alla utgående samtal

**Navigeringsval:** Meny » Samtalsinfo » Samtalstid



**Tryck.**



**Navigera till "Samtalsinfo".**

Följande alternativ är möjliga:

- Obesvarade samtal
- Samtalslista
- Samtalstid



**Navigera till menyalternativet "Samtalstid" och tryck.**

Tidsåtgången för det senaste samtalet men även varaktigheten för alla samtal visas i timmar, minuter och sekunder.



or



**Tryck för att lämna denna meny.**

### Gör så här för att se samtalstiden

**Navigeringsval:** *Meny » Samtalsinfo » Samtalstid*



**Tryck.**



**Navigera till "Samtalsinfo".**

Följande alternativ är möjliga:

- Obesvarade samtal
- Samtalslista
- Samtalstid



**Navigera till menyalternativet "Samtalstid" och tryck.**



**Tryck för att radera samtalstiden.**



**Tryck för att bekräfta.**

## Under samtal

BusinessPhone-plattformen ger dig möjlighet att hantera samtal på många olika sätt. Du kan göra en förfrågan, flytta över samtalet, initiera en konferens, koppla bort mikrofon och ringsignal, ändra uppringningsläge eller parkera ett samtal för att utföra andra funktioner.

### Förfrågan

Du talar med en person och vill ringa upp en tredje på en intern anslutning eller extern linje.



#### Tryck för att parkera nuvarande samtal.

Du hör en kopplingston och R visas.

#### Ring upp tredje part.

Invänta svar. Du kan nu pendla mellan de båda samtalen, koppla ett konferenssamtal eller avsluta det ena samtalet.

#### Pendla

Du kan pendla mellan de båda samtalen:



2

#### Tryck för att pendla mellan samtalen.

1

#### Tryck för att avsluta.

Det pågående samtalet avslutas. Du får det andra samtalet.

**Obs!** Funktionen kan även kommas åt via Lur av-menyn "3:e part". Se avsnittet "[Fliken 3:e part](#)" på sidan 23.

## Överflyttning

Du vill flytta över ett pågående externt eller internt samtal till en annan anknäytning.



### Tryck för att parkera nuvarande samtal.

Du hör en kopplingston och R visas.

### Ring upp tredje part.

Invänta svar. Du kan nu pendla mellan de båda samtalen, koppla ett konferenssamtal eller avsluta det ena samtalet.

**Obs!** Kontrollera att du är kopplad till önskad part. Läs anvisningarna och varningarna i avsnittet "[Praktiska tips](#)" på [sidan 114](#).



### Tryck för att flytta över samtalet.

eller



1

### Tryck för att återgå till det första samtalet.

**Obs!** Funktionen kan även kommas åt via Lur av-menyn "3:e part". Se avsnittet "[Fliken 3:e part](#)" på [sidan 23](#).

## Överflyttning till en upptagen anknäytning

Du kan även flytta över ett samtal till en upptagen anknäytning. Den som du flyttar över samtalet till hör en dämpad signal (samtal väntar-ton) och samtalet kopplas så fort det pågående samtalet är avslutat (om avisering är tillåten).

## Återuppringning

Du får återanrop om du har flyttat över ett externt samtal och den påringande inte svarar inom viss tid. Då ringer det hos dig på nytt.

## Konferens

Du vill initiera ett konferenssamtal under pågående samtal.



**Tryck.**  
Kopplingston.

**Ring upp tredje part.**

### 3

**Tryck för att upprätta ett trepartssamtal.**

Du har nu inlett ett trepartssamtal. Alla deltagare hör en regelbunden konferenston så länge konferensen pågår.

**Om fler personer ska delta i konferensen upprepar du proceduren.**

Upp till sex personer kan delta i samtalet. Hur många av anknötningarna som kan vara externa beror på hur systemet är programmerat.



**Tryck för att lämna konferensen.**

*Obs! Funktionen kan även kommas åt via Lur av-menyn "3:e part". Se avsnittet "Fliken 3:e part" på sidan 23.*

## Handsfree-samtal

Du kan gå över till handsfree (och tillbaka till normalt samtalsläge) närsomhelst under ett samtal.



**Tryck för aktivera eller avaktivera handsfree-läget.**

I handsfree-läget samtalar du med uppringaren via högtalaren och mikrofonen.

## Sänd en paus i kopplingstonen

**Navigeringsval:** *Meny » Pågående samtal » Sänd paus*



**Tryck.**



**Navigera till "Pågående samtal".**

Följande alternativ är möjliga:

- Meddelande
- Samtalslista
- Lång DTMF
- Kort DTMF
- Sänd paus



**Navigera till menyalternativet "Sänd paus" och tryck för att bekräfta.**

Telefonen sänder nu en paus. Pausen visas som "-".

---

## Koppla bort mikrofonen

Så här kopplar du bort mikrofonen under ett pågående samtal:



**Tryck.**

Uppringaren hör nu inte konversationen i ditt rum. En signal och ikon för avstängd mikrofon indikerar att mikrofonen är bortkopplad.



**Tryck igen för att sätta på mikrofonen.**

**Obs!** *Vi rekommenderar att du använder den här funktionen istället för att parkera ett samtal. Ett parkerat samtal kan bli vidarekopplat av telefonisten, direkt eller efter en viss tid.*

## Samtal väntar

En Samtal väntar-ton under samtalet betyder att du har ett andra samtal som väntar.

### Så här avslutar du det pågående samtalet och besvarar det väntande samtalet



**Tryck för att avsluta det pågående samtalet.**  
Din telefon ringer.



**Tryck för att besvara det nya samtalet.**

*Obs! Samtal väntar-funktionen kan vara spärrad för din anknnytning (programmeras av den systemansvarige).*

## Skicka ett meddelande under ett samtal

Du kan skicka ett återuppringnings- eller röstmeddelande om det tutar upptaget eller ingen svarar när du ringer en anknnytning.

### Återuppringningsmeddelande

Så här skickar du ett Ring mig-meddelande.

**9 #**

**Tryck för att skicka.**

### Röstmeddelande

Så här skickar du ett röstmeddelande.

**9 9**

**Knappa in och tala.**

**✖**

**Tryck för att lyssna på inspelningen.**

**9**

**Tryck och tala in om du vill göra om meddelandet.**

**#**

**Tryck för att skicka.**



**Tryck för att slutföra proceduren.**

## Vidarekoppling

När du inte kan ta emot samtal, eller vill ta dina samtal på en annan anknötning, kan du vidarekoppla dem till ett annat svarsställe.

Systemet har även en förbigångsfunktion som du kan använda om du behöver få tag i någon som har vidarekopplat sina samtal och det är mycket brådskande.

Du har också möjlighet att spela in olika svarsmeddelanden beroende på vilken typ av vidarekoppling som används. Se avsnittet "[Personligt svarsmeddelande](#)" på sidan 61.

*Obs! Du kan fortfarande ringa samtal som vanligt.*

### **Vidarekoppling vid inget svar**

När du inte har möjlighet att besvara inkommande samtal (interna eller externa) kan du låta systemadministratören programmera din anknötning så att samtalen automatiskt vidarekopplas till en inprogrammerad hänvisningsadress (standardväntetid: 15 sekunder).

### **Vidarekoppling vid upptaget**

Du kan låta systemadministratören programmera din anknötning så att samtalen automatiskt vidarekopplas till en inprogrammerad hänvisningsadress när någon ringer till dig (internt eller externt) och det är upptaget.

## Aktivera intern/extern vidarekoppling

Funktionen ger dig möjlighet att vidarekoppla dina samtal till ett internt eller externt svarsställe, t.ex. ett valfritt katalognummer, en kollegas anknötning, ett externt nummer eller ett gemensamt kortnummer (t.ex. din biltelefon).

Funktionen vidarekopplar även alla samtal direkt till en förprogrammerad vidarekopplingsadress (t.ex. en sekreterare).

**Obs!** Denna funktion måste registreras. Den systemansvarige kan ge mer information.

### Använda en förprogrammerad vidarekopplingsadress

**Navigeringsval:** *Meny » Samtalsservice » Vidarekoppla*



**Tryck.**



**Navigera till "Samtalsservice".**



**Navigera till menyalternativet "Vidarekoppla" och tryck.**

Följande alternativ är möjliga:

- Välj
- Manuell
- Spara
- Ändra
- Ta bort
- Avsluta



**Navigera till menyalternativet "Välj" och tryck.**

De förprogrammerade vidarekopplingsadresserna visas, om sådana finns.



**Välj önskat svarsställe och tryck för att bekräfta.**

**Vänta på verifieringston.**



**Tryck för att slutföra proceduren.**



### Ställa in vidarekopplingsadress manuellt

Tryck.

Navigera till “Samtalsservice”.

Navigera till menyalternativet “Vidarekoppla” och tryck.

Följande alternativ är möjliga:

- Välj
- Manuell
- Spara
- Ändra
- Ta bort
- Avsluta



Navigera till menyalternativet “Manuell” och tryck.



Tryck på navigeringsknapparna för att ändra “Internt” svarsställe till “Externt” och tryck för att bekräfta.



Tryck.



Ange numret till vidarekopplingsadressen.

Du kan ringa upp numret, välja ett nummer i telefonboken eller använda samtalslistan.



Tryck för att bekräfta.

Vänta på verifieringston.



Tryck för att slutföra proceduren.

eller

Det finns även en alternativ procedur via funktionskoden:

Intern vidarekoppling:

✖ 2 1 #

Knappa in.



Ange vidarekopplingsadressen.



Tryck för att bekräfta.

Vänta på verifieringston.



Tryck för att slutföra proceduren.

Extern vidarekoppling:



Knappa in.



Ange siffrorna för åtkomst till extern linje och mata in den nya externa vidarekopplingsadressen.



Tryck för att bekräfta.

Vänta på verifieringston.



Tryck för att slutföra proceduren.

### Avbeställa vidarekoppling

Navigeringsval: Meny » Samtalsservice » Vidarekoppla



Tryck.



Navigera till "Samtalsservice".



Navigera till menyalternativet "Vidarekoppla" och tryck.

Följande alternativ är möjliga:

- Välj
- Manuell
- Spara
- Ändra
- Ta bort
- Avsluta



Navigera till menyalternativet "Avsluta" och tryck.

- Sista
- Välj\*

visas.

\* Detta alternativ tillämpas ej.



Välj "Sista" och tryck för att bekräfta.

Vänta på verifieringston.



Tryck för att slutföra proceduren.

eller

Det finns även en alternativ procedur via funktionskoden:

Intern vidarekoppling:

**# 2 1 #**

Knappa in.



Tryck för att bekräfta.

Vänta på verifieringston.



Tryck för att slutföra proceduren.

Extern vidarekoppling:

**# 2 2 #**

Knappa in.



Tryck för att bekräfta.

Vänta på verifieringston.



Tryck för att slutföra proceduren.

## Lägga till en förprogrammerad vidarekopplingsadress i listan

Navigeringsval: Meny » Samtalsservice » Vidarekoppla



Tryck.



Navigera till "Samtalsservice".



Navigera till menyalternativet "Vidarekoppla" och tryck.

Följande alternativ är möjliga:

- Välj
- Manuell
- Spara
- Ändra
- Ta bort
- Avsluta



Navigera till menyalternativet "Spara" och tryck.



Tryck på navigeringsknapparna för att ändra "Internt" svarsställe till "Externt" och tryck för att bekräfta.



Tryck.



Ange namnet för vidarekopplingsadressen (t.ex. Brevlåda) och tryck.



Ange numret till vidarekopplingsadressen (t.ex. numret till din brevlåda).

Du kan ringa upp numret, välja ett nummer i telefonboken eller använda samtalslistan.



Tryck för att bekräfta.



Tryck för att slutföra proceduren.

## Ändra en förprogrammerad vidarekopplingsadress

Navigeringsval: *Meny » Samtalsservice » Vidarekoppla*



Tryck.



Navigera till "Samtalsservice".



Navigera till menyalternativet "Vidarekoppla" och tryck.

Följande alternativ är möjliga:

- Välj
- Manuell
- Spara
- Ändra
- Ta bort
- Avsluta



Navigera till menyalternativet "Ändra" och tryck.



Gå till önskad vidarekopplingsadress och tryck för att bekräfta.



Ändra vidarekopplingsadressen.



Tryck för att spara ändringarna.

## Ta bort en förprogrammerad vidarekopplingsadress

Navigeringsval: *Meny » Samtalsservice » Vidarekoppla*



**Tryck.**



**Navigera till "Samtalsservice".**



**Navigera till menyalternativet "Vidarekoppla" och tryck.**

Följande alternativ är möjliga:

- Välj
- Manuell
- Spara
- Ändra
- Ta bort
- Avsluta



**Navigera till menyalternativet "Ta bort" och tryck.**



**Gå till önskad vidarekopplingsadress och tryck för att bekräfta.**

"Ta bort ... ?" visas.



**Tryck för att bekräfta.**

Det markerade namnet och numret raderas.

## Förbigång av vidarekopplig

Med förbigång av vidarekoppling kan en viss anknytning ringas upp även om vidarekoppling är aktiverat på denna anknytning.

✳ 60 ✳



**Knappa in.**

**Ange anknytningsnummer.**



**Tryck och vänta på svar.**

Du kopplas till den angivna anknytningen, oavsett vilken typ av vidarekoppling den uppringda anknytningen har aktiverad.

---

## Omdirigera samtal och meddelande i laddningsläget

Funktionen "Laddningsläge" är inte aktiverad.

**Obs!** Detta alternativ tillämpas ej och får inte aktiveras.

# Frånvaroinformation

När du inte är inne (t.ex. på grund av möte, semester, lunch, sjukdom) kan du använda den här funktionen för att informera dem som söker dig om orsaken till din frånvaro. Externt inkommande samtal kopplas till växeln, där man också har tillgång till ditt frånvaromeddelande.

***Obs!** Är telefonen vidarekopplad med personligt svarsmeddelande kommer den som söker dig att hälsas av detta meddelande, och inte av din frånvaroinformation.*

Du kan informera den som söker dig med:

## **1 Fördefinierade texter**

Ange orsaken till din frånvaro samt datum och tid då du beräknas åter.

## **2 Röstinformation**

Spela in ett meddelande och berätta varför du är frånvarande.

## Ange information

### Fördefinierade texter

**Navigeringsval:** Meny » Samtalsservice » Frånvaro



**Tryck.**



**Navigera till "Samtalsservice".**



**Navigera till menyalternativet "Frånvaro" och tryck.**



**Välj "Aktivera".**

Orsakerna till frånvaro visas.



**Välj orsaken till din frånvaro och tryck.**



**Ange tid eller tid/datum för din återkomst.**

**Obs!** Använd navigeringsknapparna för att växla mellan för- och eftermiddag.

	<b>Kompletterande info</b>
Lunch	åter, timme (00-23) minut (00-59)
Möte	åter kl., timme minut
Tjänsteresa	åter, dag (01-31) månad (01-12)
Semester	åter, dag månad
Frånvaro	åter kl., timme minut
Sjuk	åter, dag månad



**Tryck för att bekräfta.**

Informationen är aktiverad.

Den som söker dig via en intern anknötning får tillgång till informationen via teckenfönstret (eller som talad information, för telefoner utan teckenfönster). Externt inkommande samtal kopplas till växeln, där man också har tillgång till ditt frånvaromeddelande.

### Avbeställa

Navigeringsval: *Meny » Samtalsservice » Frånvaro*



Tryck.



Navigera till "Samtalsservice".



Navigera till menyalternativet "Frånvaro" och tryck.



Välj "Inaktivera".



Tryck för att bekräfta.

### Röstinformation

\* 2 3 \*



Knappa in och tryck.

Vänta på verifiseringston.

9

Tryck och tala in meddelandet.

\*

Tryck för att lyssna på inspelningen.

9

Tryck och tala in om du vill göra om meddelandet.

#



Tryck för att aktivera.

Den som söker dig internt kan lyssna till meddelandet via luren eller högtalaren. Externt inkommande samtal kopplas till växeln, där man också har tillgång till ditt frånvaromeddelande.

**Obs!** Vill du kontrollera ditt meddelande kan du ringa upp ditt eget anknyningsnummer.

# 2 3 # 

## Radera/spara information

**Knappa in och tryck för att radera info.**

**Vänta på verifieringston.**



**Tryck för att slutföra proceduren.**

eller

\* 2 3 \* # 

**Knappa in och tryck för att inaktivera och spara för senare användning.**

Informationen är inte aktiverad.

**Vänta på verifieringston.**



**Tryck för att slutföra proceduren.**

### Använda sparad information

När informationen inte är aktiverad:

\* 2 3 \* # 

**Knappa in och tryck för att aktivera sparad info.**

Informationen är aktiverad.

**Vänta på verifieringston.**



**Tryck för att slutföra proceduren.**

# Brevlådesystem

När du inte är inne kan den som söker dig lämna ett meddelande i din brevlåda. Du kan också spela in ett eget svarsmeddelande. Se avsnittet "[Personligt svarsmeddelande](#)" på sidan 61.

Första gången du använder brevlådesystemet (måste göras från den egna anslutningen) kan du bli ombedd att ändra ditt lösenord från standardlösenordet (0000). Se avsnittet "[Brevlådesystem](#)" på sidan 57 eller följ de inspelade instruktionerna.

Brevlådesystemet är en del av meddelandesystemet.

## Aktivera brevlådan

Vidarekoppla din anslutning till brevlådesystemet.

**Obs!** Du kan aktivera brevlådan enligt beskrivningen i "[Lägga till en förprogrammerad vidarekopplingsadress i listan](#)" på sidan 49.

eller

✳ 21 ✳



**Knappa in.**

**Slå numret till brevlådesystemet.**

Fråga systemadministratören om numret till brevlådesystemet.



**Tryck.**

**Vänta på verifieringston.**



**Tryck för att slutföra proceduren.**

## Avaktivera brevlådan

**Obs!** Du kan avaktivera brevlådan enligt beskrivningen i "Avbeställa vidarekoppling" på sidan 47.

# 2 1 #



eller

**Knappa in och tryck.**

**Vänta på verifieringston.**

**Tryck för att slutföra proceduren.**

---

## Hämta röstmeddelanden - externt

Så här hämtar du dina meddelanden när du inte ringer internt:



**Slå arbetsplatsens telefonnummer.**



**Slå numret till brevlådesystemet.**

Du blir ombedd att ange ditt anknypningsnummer och lösenord.

Följande brevlådefunktioner kan användas utifrån:

- Kontrollera och lagra mottagna meddelanden
- Vidarekoppla ett röstmeddelande
- Personligt svarsmeddelande
- Skicka meddelande
- Påminnelse (externt)
- Ändra lösenord

## Kontrollera och lagra mottagna meddelanden

Inkommande meddelanden indikeras av en meddelandeikon (kuvert) i teckenfönstret (en speciell ljudsignal används även för att indikera ett väntande meddelande). Dessutom kan du i teckenfönstret se antalet meddelanden i kö.

Mottagna meddelanden delas in i följande tre kategorier:

- Nya meddelanden (ej avlyssnade)
- Avlyssnade meddelanden
- Lagrade meddelanden

Röstmeddelanden kan också vidarekopplas till andra brevlådenummer (privata eller gemensamma). Se avsnittet "[Vidarekoppla ett röstmeddelande](#)" på sidan 60.

**Obs!** Meddelanden tas bort från systemet efter en viss tid. Tiden beror på vilken kategori meddelandet tillhör. Systemadministratören kan ge besked om detta.



**Tryck för att öppna meddelandesystemet.**

eller



**Tryck.**



**Navigera till "Meddelande".**

Följande alternativ är möjliga:

-  Röst
- Inkorg
- Sänd



**Tryck för att välja menyalternativet "Röst".**

eller

\* 59 #



**Knappa in och tryck.**

Du kan granska och lagra dina mottagna meddelanden. Röstmeddelanden spelas upp. Ring mig-meddelanden ringer upp automatiskt (meddelanden av denna typ kan inte lagras).

**Obs!** I vissa konfigurationer kan du behöva ange ditt lösenord innan du kan hämta meddelanden. Se avsnittet "[Sekretess](#)" på sidan 84.



**Tryck för att slutföra proceduren.**

## Vidarekoppla ett röstmeddelande

Du kan vidarekoppla de röstmeddelanden som du har fått (till din privata brevlåda) till andra brevlådenummer (privata eller gemensamma). Vid vidarekoppling av ett röstmeddelande till någons privata brevlåda är brevlådenumret detsamma som anknätningsnumret. Se även avsnittet "Brevlådesystem" på sidan 57.



**Tryck.**

eller

\* 59 #



**Knappa in och tryck.**

*Obs! I vissa konfigurationer kan du behöva ange ditt lösenord innan du kan hämta meddelanden. Se avsnittet "Sekretess" på sidan 84.*

### Följ de inspelade instruktionerna.

Du kan vidarekoppla nya, avlyssnade eller lagrade röstmeddelanden.

*Obs! Det meddelande som vidarekopplas är en kopia, d.v.s. man kan ta bort det utan att det ursprungliga meddelandet tas bort.*

### Upprepa proceduren om du vill vidarekoppla meddelandet till en annan brevlåda.



**Tryck för att slutföra proceduren.**

## Personligt svarsmeddelande

Det finns tre olika slags svarsmeddelanden som du kan lämna till den som ringer, beroende på vilket slags vidarekoppling du vill aktivera. Du kan aktivera vidarekoppling vid upptaget, vid inget svar eller aktivera enskild hänvisning för alla dina samtal.



**Tryck.**

eller

✖ 59#



**Knappa in och tryck.**

Du blir ombedd att ange ditt anknypningsnummer och lösenord.

**2**

**Tryck för att konfigurera ditt svarsmeddelande.**



**Ange vidarekopplingskod.**

Välj ett alternativ nedan och följ de inspelade instruktionerna.

Vidarekopplingstyp	Kod
Hänvisningsmeddelande vid upptaget	1
Hänvisningsmeddelande vid inget svar	2
Enskilt hänvisningsmeddelande	3

**#**

**Tryck för att lagra det inspelade meddelandet.**

Är telefonen vidarekopplad spelas hälsningen upp nästa gång någon ringer.



**Tryck för att slutföra proceduren.**

**Obs!** Är telefonen vidarekopplad med personligt svarsmeddelande kommer den som söker dig att hälsas av detta meddelande, och inte av din frånvaroinformation.

## Skicka meddelanden

Med den här funktionen i brevlådesystemet kan du spela in och skicka meddelanden från din brevlåda till någon annan intern brevlåda utan att ringa upp respektive brevlådeägare. Ett inspelat meddelande kan skickas till en eller flera brevlådor.

**Obs!** Det finns inte någon nummerdistributionslista. Om du vill skicka samma meddelande till flera brevlådor måste du göra det i omgångar.



\* 59#



3

## Programmering

Tryck.

eller

Knappa in och tryck.

Tryck för att spela in och skicka meddelanden.

### **Följ de inspelade instruktionerna.**

Du kan lyssna på meddelanden och spela in dem på nytt innan de skickas till en brevlåda.

---

## Påminnelse (externt)

Den här funktionen låter meddelandesystemet avisera dig när du får ett nytt röstmeddelande. Du kan ange ett externt nummer som systemet ringer upp vid en viss, förprogrammerad tidpunkt eller så fort ett nytt meddelande kommer in.

**Obs!** Funktionen kan kräva särskild behörighet eller är kanske inte tillgänglig. Tala med systemadministratören om du behöver hjälp.

Du kan bli underrättad på två olika sätt (beroende på hur systemet är programmerat):

### *Underrättelse med tillgång till brevlåda:*

Kvittera underrättelsen genom att ange ditt lösenord (som inte får vara standardlösenordet 0000). Se avsnittet "[Ändra lösenord](#)" på [sidan 86](#) för information om hur man byter lösenord. Du har nu full tillgång till brevlådesystemet.

### *Underrättelse utan tillgång till brevlåda:*

En taltjänst underrättar dig om att du har fått ett meddelande. Kvittera underrättelsen genom att trycka på valfri knapp. Du måste ringa upp brevlådesystemet för att hämta meddelandet.

**Obs!** Om du inte kvitterar underrättelsen inom den förprogrammerade tiden bryts förbindelsen och ett nytt försök görs senare (systemadministratören kan upplysa dig om hur många underrättelseförsök som systemet har programmerats att göra).



### Programmering

**Tryck.**

eller

✖ 59#



**Knappa in och tryck.**

*Obs! I vissa konfigurationer kan du behöva ange ditt lösenord. Se avsnittet "Sekretess" på sidan 84.*

#### **Följ de inspelade instruktionerna.**

Du kan programmera in telefonnummer och tidpunkt för den externa underrättelsen och aktivera/avaktivera funktionen. Det externa numret (inklusive siffran/siffrorna för att komma ut på linjen) kan vara upp till 24 siffror långt. Tidpunkten anges i 24-timmarsformat, t.ex. 2030 för halv nio på kvällen. Värdet justeras automatiskt till närmaste kvart, så att exempelvis 2013 blir 2015.

*Obs! Du måste programmera in telefonnummer och tidpunkt för underrättelse innan du aktiverar tjänsten.*



**Tryck för att slutföra proceduren.**

## Ändra lösenord

Om din anknötning är lösenordsskyddad kan du även ändra ditt lösenord via din brevlåda. Du ombeds att ange ditt nuvarande lösenord följt av begäran att du anger det nya lösenordet två gånger.

### Programmering



**Tryck.**

eller

✖ 59#



**Knappa in och tryck.**

**5**

**Tryck för att ändra lösenordet.**

**Följ de inspelade instruktionerna.**

## Dictaphone-funktion

Vill du spela in och hämta egna röstmeddelanden (anteckningar) kan du använda diktafonfunktionen. Diktafonmeddelanden fungerar som vanliga meddelanden. Mer information om hur man hämtar diktafonmeddelanden finns i avsnittet "[Kontrollera och lagra mottagna meddelanden](#)" på sidan 59.

### Spela in meddelande

Så här startar du inspelningen:

\*58# 

**Knappa in och tryck.**

**Vänta på verifieringston.**

"INSPELNING" visas.

**Spela in ditt meddelande.**

Inspelningen kan vara högst fyra minuter och 15 sekunder.

Välj alternativ enligt nedan:

\*

**Tryck för att spela upp.**

9

**Tryck och tala in om du vill göra om meddelandet.**



**Tryck för att stoppa inspelningen och spara meddelandet.**

## Textmeddelanden (tillval)

Du kan skicka och ta emot meddelanden, kallas även SMS (Short Message Service), till och från andra telefoner i systemet.

**Obs!** *Textmeddelanden kan endast tas emot/skickas om Aastra:s integrerade meddelandeserver är installerad i systemet. Kontakta systemansvarige.*

### Ta emot textmeddelanden (SMS)

När ett textmeddelande kommer in, börjar lysdioden blinka och en meddelandetön hörs.

Om ett meddelande tas emot under ett samtal, hörs en kort signal.

Meddelandet lagras i meddelandelistan. Ikonen "Nytt meddelande" visas i teckenfönstret. Ikonen stannar kvar i teckenfönstret tills alla nya meddelanden öppnats.

**Navigeringsval:** *Meny » Meddelande » Inkorg*



**Tryck.**



**Navigera till "Meddelande".**

Följande alternativ är möjliga:

- Röst
- Inkorg
- Sänd



**Navigera till menyalternativet "Inkorg" och tryck.**

Meddelandelistan dyker upp.



**Bläddra fram meddelandet.**

Det valda meddelandet är markerat.



**Tryck för att läsa meddelandet.**

Meddelandetexten visas följt av "Fortsätta?".



**Tryck för att radera meddelandet.**

eller



**Tryck för att fortsätta till nästa meny.**

I denna meny finns ytterligare alternativ, som t.ex. Ta bort eller Vidarebefordra meddelandet, Ringa upp (nummer i texten) eller Läs nästa meddelande.

### Skicka textmeddelanden (SMS)

**Navigeringsval:** Meny » Meddelande » Sänd



**Tryck.**



**Navigera till "Meddelande".**

Följande alternativ är möjliga:

- Röst
- Inkorg
- Sänd



**Navigera till menyalternativet "Sänd" och tryck.**

Följande alternativ är möjliga:

- Ej sända
- Ny
- Utkorg



**Välj "Ny" och tryck.**



**Skriv meddelandet och tryck.**

Information om hur man skriver in text finns i avsnittet "[Skriva in text](#)" på sidan 96.



**Slå telefonnumret.**

**Obs!** Du kan även använda telefonboken.



**Tryck för att skicka meddelandet.**

# Kortnummer

Med hjälp av kortnummer kan du slå ett nummer med bara ett par knapptryckningar. Vanliga externa nummer lagras som gemensamma kortnummer i växel.

Du kan lagra upp till 10 "egna kortnummer" (kortnummer för externa nummer som du själv ofta ringer) och använda dem med knapparna 0 till 9.

---

## Gemensamma kortnummer

Externa nummer lagras centralt i BusinessPhone-kommunikationsplattformen. Gemensamma kortnummer kan användas från varje anknytning som har behörighet till det.



### Slå det gemensamma kortnumret.

Se telefonkatalogen.

**Tryck för att ringa upp.**

## Enskilda kortnummer

Du kan programmera in och aktivera dina vanligaste externa nummer på knapparna 0 till 9.

✖ ✖

**Knappa in.**



**Slå kortnumret.**

Ett nummer mellan 0 och 9.



**Tryck för att ringa upp.**

### Programmera in enskilda kortnummer

Så här programmerar du in externa nummer på knapparna 0 till 9.

✖ 5 1 ✖

**Knappa in för programmeringsläge.**



**Välj ett kortnummer mellan 0 och 9 och tryck.**

0



**Slå prefix för utgående linje, och sedan numret.**

Numret kan bestå av upp till 24 siffror.

*Obs! Måste du invänta ny kopplingston för att komma ut på det allmänna nätet trycker du på ✖.*

#



**Tryck.**

**Vänta på verifieringston.**



**Tryck för att slutföra proceduren.**

# 51\*



#

Ta bort ett visst enskilt kortnummer

Knappa in.

Ange ett kortnummer mellan 0 och 9 och tryck.

Tryck.

Vänta på verifieringston.

Tryck för att slutföra proceduren.

# 51#

Ta bort alla enskilda kortnummer

Knappa in.

Tryck.

Vänta på verifieringston.

Tryck för att slutföra proceduren.

## Namnval

Du kan ringa upp någon genom att skriva de första tecknen i ett namn och sedan rulla i namnlistan till önskat namn och nummer.

*Exempel:*Ringa till *Johan* (ank.nr. 123):

5

**Håll nedtryckt tills det första namnet som börjar med *J* visas.****Bläddra i listan tills du kommer till *Johan*.****Bekräfta och Johans nummer rings upp.**

# Gruppenfunktioner

Följande gruppfunktioner kan vara mycket användbara när man arbetar i lag.

---

## Ta gruppsamtal

Din anknäytning kan ingå i en eller flera samtalsgrupper. Alla medlemmar i en samtalsgrupp representeras av ett gemensamt katalognummer. 16 samtalsgrupper kan programmeras in, var och en med 1 till 20 medlemmar. Ett anknäytningssnummer, en telefonistkonsol eller ett fiktivt nummer kan vara medlem. Tala med systemadministratören om du har behov av denna funktion.

**Obs!** Antalet trådlösa anknäytningar i en samtalsgrupp kan inte vara fler än åtta (tandemkonfigurationer inräknade).

Inkommande samtal till samtalsgruppen kopplas till lediga anknäytningar i gruppen. Kopplingsordningen inom gruppen kan ändras efter behov. Om samtliga medlemmar i samtalsgruppen är upptagna placeras det inkommande samtalet i kö. Besvarar ingen samtalet inom den förprogrammerade tiden vidarekopplas samtalet till en förprogrammerat vidarekopplingsadress (t.ex. växel).

**Obs!** Om alla medlemmar i en samtalsgrupp är upptagna kan funktionerna för återuppringning eller inbrytning inte användas.

### Inloggning

Innan du kan besvara samtal till en samtalsgrupp måste du logga in.

Så här loggar du in i en samtalsgrupp:

**\* 2 8 \***



**Knappa in.**

**Slå samtalsgruppens kod.**

Fråga systemadministratören vilket nummer som används.

**#** 

**Tryck.**

**Vänta på verifieringston.**



**Tryck för att slutföra proceduren.**

Så här loggar du in i alla samtalsgrupper:

**\* 2 8 \* \* #**



**Tryck.**

**Vänta på verifieringston.**



**Tryck för att slutföra proceduren.**

### Besvara samtal

Information för samtalsgruppen kan visas i teckenfönstret. Kontakta systemansvarige om du vill ha en annan layout i teckenfönstret.

**Svara på samtal till samtalsgruppen som på ett vanligt samtal.**

### Utloggning

Så här loggar du ut från en samtalsgrupp:

**# 2 8 \***



**Knappa in.**

**Slå samtalsgruppens kod.**

Fråga systemadministratören vilket nummer som används.



**Tryck.**

**Vänta på verifieringston.**



**Tryck för att slutföra proceduren.**

*Obs! Om du är inloggad till fler än en samtalsgrupp och loggar ut från en av dem, visas texten Utloggad(e) växelgrupp(er) i teckenfönstret.*

Så här loggar du ut från alla samtalsgrupper:

**# 2 8 \* \* #**



**Tryck.**

**Vänta på verifieringston.**



**Tryck för att slutföra proceduren.**

## Ta över gruppsamtal

Alla medlemmar i en svarsgrupp kan besvara ett samtal till en av gruppens medlemmar. Du svarar på ett samtal till gruppen genom att knappa in ett särskilt svarsnummer. Fråga systemadministratören vilket nummer som används.



**Slå gruppens svarskod och tryck.**

## Gemensam klocka

Funktionen Gemensam klocka ger samtliga anknýtningar i systemet (växeln inräknad) möjlighet att svara på samtal via en viss, fördefinierad anknýtning, anknýtningen för gemensam klocka.



**Slå svarskoden för gemensam klocka och tryck.**

Fråga systemadministratören vilken svarskod som används.

Om två eller fler anknýtningar försöker besvara ett samtal från anknýtningen för gemensam klocka är det den första anknýtningen som tar samtalet. Övriga anknýtningar hör tonen för *numret kan inte nås*. Samma sak händer om du slår svarskoden för gemensam klocka när inga samtal väntar på anknýtningen för gemensam klocka.

## Andra användbara funktioner

Dessa funktioner syftar till att underlätta ditt arbete och göra dig mer produktiv. Du kan t.ex. beställa påminnelse om ett viktigt möte, fördela kostnaderna för externa samtal över olika konton och mycket annat.

---

### Alarm

Du kan ställa in att telefonen ska ringa vid en viss, valfri tidpunkt under det närmaste dygnet.

**Navigeringsval:** *Meny » Verktyg » Alarm*



**Tryck.**



**Navigera till "Verktyg".**



**Navigera till menyalternativet "Alarm" och tryck.**

Följande alternativ är möjliga:

- Ställ in
- Radera



**Tryck för att välja "Ställ in".**



**Ange starttid för alarmet.**

(TT:MM)



**Tryck på höger navigeringsknapp för att växla mellan för- och eftermiddag.**

**Obs!** Om 24-timmarsformat visas i teckenfönstret behöver du inte växla mellan för- och eftermiddag.

**Tryck för att bekräfta.**

Alarmet är nu inställt och dess ikon i teckenfönstret indikerar att det är aktiverat.

“Alarm TT:MM” visas och den röda lysdioden blinkar när alarmsignalen ljuder.

**Tryck.**

“Avbest. alarm?” visas.

**Tryck för att ta bort alarminställningen.**

*Obs! Om du inte svarar då alarmet aktiveras, fortsätter alarmikonen att blinka och alarmsignalen hörs igen efter några minuter.*

**Avbeställa alarm**

**Navigeringsval:** Meny » Verktyg » Alarm

**Tryck.****Navigera till “Verktyg”.****Navigera till menyalternativet “Alarm” och tryck.**

Följande alternativ är möjliga:

- Ställ in
- Radera

**Välj “Radera” och tryck för att bekräfta.**

Alarmikonen försvinner.

## Automatisk telefonist

Med funktionen Automatisk telefonist skickas inspelade instruktioner till externa och interna uppringare, med information om de möjliga alternativ de kan välja. Med hjälp av de inspelade instruktionerna vägleds uppringaren stegvis till önskad destination.



### **Slå katalognumret till Automatisk telefonist.**

Fråga systemadministratören om detta katalognummer.

### **Tryck och följ de inspelade instruktionerna.**

---

## Porttelefon

Med porttelefonen kan du övervaka vem som släpps in i företagets lokaler. Det vill säga, du kan låsa upp dörren från telefonen.

### **Svara på anrop i porttelefonen**



#### **Tryck.**

Du kan nu tala med personen vid dörren.

### **Låsa upp dörren**

När du har svarat i porttelefonen kan du öppna dörren genom att göra en förfrågan till dörrlåsets katalognummer.



#### **Tryck.**



### **Knappa in dörrlåsets katalognummer.**

Fråga systemadministratören vilket nummer som används.

## Kontonummer

Du kan ange ett kontonummer för att debitera ett visst konto kostnaderna för telefonsamtal. Beroende på hur systemet är konfigurerat kan du behöva ange ett kontonummer från en lista över verifierade kontonummer (fördefinierad) eller hitta på ett eget kontonummer. Detta är förutsättningarna:

- Med verifierade kontonummer kan du begränsa möjligheterna att ringa externt (inte till ett visst nummer eller område) på så sätt att alla som får ringa externt erhåller ett kontonummer, som måste användas varje gång man önskar ringa externt.
- Verifierade kontonummer innehåller upp till 10 siffror.
- Egna kontonummer innehåller upp till 15 siffror.

Kontonumren kan också användas via DISA-funktionen. Se avsnittet "[Direct Inward System Access \(DISA\)](#)" på sidan 78.

### Verifierat eller eget kontonummer

Innan du ringer ett utgående samtal:

✳ 9 ✳

**Knappa in.**



#



**Ange kontonumret och tryck.**

Giltiga siffror 0-9. Intern kopplingston. Ring det externa samtalet

## Direct Inward System Access (DISA)

Arbetar du externt och behöver ringa ett affärssamtal kan du ringa upp din arbetsplats och sedan koppla ett externt samtal via företagets växel. Du betalar bara för telefonsamtalet till din arbetsplats. Övriga kostnader debiteras automatiskt ditt anknyningsnummer eller ett särskilt projekt.

**Obs!** Du måste ändra lösenordet från standardvärdet 0000 till ett som du själv anger för att kunna använda den här funktionen. Beträffande vilken kod som ska användas och hur man ändrar den, se avsnittet "[Ändra lösenord](#)" på sidan 86.

Du kan också vidarekoppla samtal från din anknyning på kontoret till ett externt svarsställe. Se avsnittet "[Vidarekoppling](#)" på sidan 44. Under proceduren blir du ombedd att ange ditt lösenord.



### Ring upp ditt företags vanliga telefonnummer,



### följt av DISA-numret.

Systemadministratören kan upplysa dig om vilket nummer som har tilldelats DISA.

**Obs!** Vill du att samtalet ska debiteras ett visst kontonummer måste du ange kontonumret innan du slår det externa numret. Se avsnittet "[Kontonummer](#)" på sidan 77.

### Följ de inspelade instruktionerna.



### Ring upp det externa numret.

eller

### Använd funktionen Extern vidarekoppling.

Hur detta går till beskrivs i avsnittet "[Vidarekoppling](#)" på sidan 44.

**Obs!** Programmerar du in en ny vidarekopplingsadress - glöm inte att radera den när du är tillbaka på kontoret.

## Tandemkonfigurering

En tandemkonfigurering är en enhet som består av två telefoner med samma katalognummer. Den ena telefonen är *huvudtelefon* och den andra *andratelefon*.

Funktionen underlättar för användare som t.ex. har en fast telefon på skrivbordet (*huvudtelefonen*) och behöver röra sig i byggnaden med sin trådlösa telefon (*andratelefonen*). En tandemkonfigurering fungerar i stora drag så här:

✖ 2 8 # 

### Så här aktiverar du tandemkonfigurering

**Knappa in för att logga in andratelefonen.**

**Vänta på verifieringston.**



**Tryck för att slutföra proceduren.**

För inkommande samtal:

- Båda telefonerna fungerar som en enda anknytning.

För utgående samtal:

- Båda telefonerna fungerar som två separata anknytningar.

# 2 8 # 

### Så här avaktiverar du tandemkonfigurering

**Knappa in för att logga ut den andra telefonen.**

**Vänta på verifieringston.**



**Tryck för att slutföra proceduren.**

För inkommande samtal:

- Det går inte att ringa till *andratelefonen* och *huvudtelefonen* fungerar som vanligt.

För utgående samtal:

- Båda telefonerna fungerar som två separata anknytningar.



### Flytta över samtal mellan medlemmarna i en tandemhet

Tryck och slå ditt eget katalognummer.

Tryck för att flytta över samtalet.

---

## Nätverk

Vid arbete i nätverk kopplas flera fastigheter inom ett företag samman. Förbindelsen kan utgöras av en hyrd ledning, allmänna ledningar, ett lokalt nätverk (LAN, Local Area Network) eller av ett större nätverk (WAN, Wide Area Network). Tala med systemadministratören om du vill ha mer information om att arbeta i nätverk.

---

## IP-samtal

IP-samtal är interna samtal som går via ett internt datanätverk (LAN eller WAN) och där överföringen av data och tal sker på samma linje. Är du ansluten till ett internt datanätverk görs IP-anslutningen automatiskt. För att minska belastningen på nätverket godtas en försämrad ljudkvalitet.

Om ljudkvaliteten inte är tillräckligt bra kan du koppla ner IP-samtalet och byta till ett samtal som inte går via IP (alternativt nätverk). Kopplingen från IP-nätet till ett annat nät görs under samtalet. Du behöver alltså inte avbryta det.

### Så här byter du till icke-IP-nät under samtalet:



Tryck.

✖ 6 1 ✖

**Knappa in.**

Samtalet parkeras under tiden. När det är klart hörs en särskild signal och samtalet fortsätter via en annan förbindelse.

**Obs!** Det går bara att byta till ett icke-IP-samtal om det ursprungliga samtalet är ett IP-samtal. I annat fall får du spårton.

## Räknare

I DT590 finns en räknare som klarar vanliga aritmetiska funktioner som t.ex. addition, subtraktion, multiplikation och division.

**Navigeringsval:** *Meny » Verktyg » Räknare*



**Tryck.**



**Navigera till "Verktyg".**



**Navigera till menyalternativet "Räknare" och tryck.**



**Mata in siffror.**

**#**

**Tryck för addition.**

**eller**

**# #**

**Tryck för subtraktion.**

**eller**

**# # #**

**Tryck för multiplikation.**

**eller**

**# # # #**

**Tryck för division.**



**Mata in siffror.**



**Tryck för att se resultatet.**

## Knappplås

Om du har telefonen i fickan kan någon knapp oavsiktligt tryckas ner och ett nummer rings upp. För att undvika detta kan du spärra knapparna med hjälp av funktionen Automatiskt knappplås.

### Så här spärrar du knappsatsen

**Navigeringsval:** Meny » Verktyg » Lås » Knappplås



**Tryck.**



**Navigera till "Verktyg".**



**Navigera till menyalternativet "Lås" och tryck.**



**Tryck för att välja "Knappplås".**

Följande alternativ är möjliga:

- Automatiskt
- Av

Aktuell inställning visas.



**Välj "Automatiskt".**



**Tryck för att bekräfta.**

**Obs!** Tryck inte på någon knapp inom 20 sekunder efter det att du har aktiverat knappplåsfunktionen. Knapparna är spärrade och en knappsymbol visas när dessa 20 sekunder har gått.



**Visas i teckenfönstret**

När knapparna är spärrade kan du inte använda telefonen. Om en knapp trycks ner visas meddelandet "Tryck på \* för att låsa upp".

Om knapparna är spärrade och det ringer, kan du besvara samtalet som vanligt utan att låsa upp knappsatsen. När samtalet avslutats, spärras knapparna igen efter 20 sekunder.

### Så här låser du upp knappsatsen



#### **Tryck.**

“Lås upp knappsats?” visas.

#### **Tryck för att avaktivera knapplåset.**

Knappsymbolen försvinner och knapparna kan användas igen.

# Sekretess

## Telefonlås

Du kan skydda din telefon mot obehörig användning eller mot att registreringar läggs till/raderas i telefontjänsten. Båda sekretessfunktionerna är avaktiverade som standard. Se även avsnittet "PIN-kod" på sidan 25.

### Säkra mot obehörig användning

Du kan ställa in telefonen så att en PIN-kod måste anges efter strömtillslag.

**Navigeringsval:** *Meny » Verktyg » Lås » Telefonlås*



**Tryck.**



**Navigera till "Verktyg".**



**Navigera till menyalternativet "Lås" och tryck.**



**Navigera till "Telefonlås" och tryck.**

Följande alternativ är möjliga:

- På
- Av

Aktuell inställning visas.



**Navigera till "På" och tryck.**



När telefonen används första gången, ange Ny kod (2) och tryck.



För att ändra koden anger du nuvarande kod (Nuv. kod) och tryck.



Ange den nya kodens fyra siffror (Ny kod (1)) och tryck.



Ange den nya koden (Ny kod (2)) igen och tryck.

Antingen så accepteras den nya koden eller så visas "Fel kod!". Om "Fel kod!" visas, har du angett ett nummer som inte matchar aktuell kod.

När den nya koden accepteras är telefonlåset aktiverat.

**Notera den nya koden för framtida bruk.**

## Spärra ankytning

Du kan spärra din ankytning för att förhindra obehöriga externa samtal. Du kan fortfarande ringa internt och ta emot inkommande samtal.



**Knappa in och tryck för att spärra din ankytning.**



**Tryck för att slutföra proceduren.**

### Ta bort ankytningsspärr



**Knappa in.**



**Knappa in ditt lösenord.**



**Tryck för att ta bort spärren.**

Verifieringston. Din ankytning är öppen och klar att använda.



**Tryck för att slutföra proceduren.**

## Ändra lösenord

Det fyrsiffriga lösenordet behöver du om du vill spärra telefonen för obehöriga användare, ringa externt från valfri spärrad anknytning, komma in i meddelandesystemet eller använda DISA-funktionen.

**Obs!** Första gången du använder meddelandesystemet kan du bli ombedd att ändra ditt lösenord från standardlösenordet (0000). Detta görs direkt i meddelandesystemet. Se avsnittet "[Ändra lösenord](#)" på sidan 63.

# \* 7 2 \*



**Knappa in för att välja ett nytt lösenord.**



**Knappa in ditt nuvarande lösenord.**

Standardlösenordet är 0000.



**Tryck.**

**Knappa in ditt nya lösenord.**



**Tryck.**



**Vänta på verifieringston.**

**Tryck för att slutföra proceduren.**

## Förbigång av spärrad anknytning

Du kan tillfälligt förbigå spärren för en anknytning och ringa ett samtal.

### Förbigång från egen anknytning

✳ 7 2 ✳



**Knappa in.**

**Knappa in ditt lösenord.**

#

**Tryck.**

Kopplingston. Du kan ringa 1 samtal från din anknytning.

### Förbigång från annans anknytning

Med denna funktion kan du ringa ett samtal från en annan, spärrad anknytning genom att ange ditt lösenord.

✳ 7 2 ✳



**Knappa in.**

**Knappa in ditt lösenord.**

✳

**Tryck.**



**Knappa in ditt anknyningsnummer.**

#

**Tryck.**

Kopplingston. Du kan ringa 1 samtal från den spärrade anknyningen. Det registreras dock som ett samtal gjort från din anknyning.

# Ekonomivägval

Med Ekonomivägval (Least Cost Routing, LCR) väljs automatiskt den billigaste förbindelsen till det önskade externa numret. Hör med systemadministratören om funktionen finns installerad i ert system. Är anknypningen konfigurerad för att använda LCR analyseras varje externt samtal och den billigaste förbindelsen väljs automatiskt.

## Använd ekonomivägval

**0**



**Tryck siffran eller siffrorna för att komma ut på linjen och slå det externa numret.**

Ring externt på vanligt sätt.

## Anropa ekonomivägval

Om LCR har installerats i systemet, men din anknypning inte är konfigurerad att använda det automatiskt, har du möjlighet att få den billigaste förbindelsen genom att knappa in LCR-koden innan du slår det externa numret.



**Knappa in LCR-koden.**

Hör med systemadministratören vilken LCR-koden är.

**0**



**Tryck siffran eller siffrorna för att komma ut på linjen och slå det externa numret.**

# Telefonbok

Din telefon är utrustad med en telefonbok som kan innehålla upp till 100 poster (namn och nummer). Du kan titta och ändra i telefonboken via menyalternativet Telefonbok. En företagstelefonbok med upp till 1 000 poster kan dessutom överföras till telefonen.

I telefonboken visas alla namn i bokstavsordning. Du kan lägga till, ta bort och ändra namn och nummer i telefonboken. Företagsnamn och nummer kan inte ändras eller tas bort av användaren. De har en "Knappar spärrade"-ikon framför namnet.

## Obs!

*Hör med den systemansvarige om det finns en företagstelefonbok.*

*Telefonboksnummer får bestå av max 24 siffror.*

*Telefonboksnamn får bestå av max 12 tecken.*

---

## Använda telefonboken

Ta fram namn och nummer i telefonboken.



**Öppna telefonboken.**



**Använd navigeringsknapparna för att välja önskat alternativ.**

## Ringa ett samtal

Du kan söka efter ett namn och nummer i telefonboken. När du har öppnat telefonboken:

**Navigeringsval:** *Meny » Telefonbok » Ring*



### Tryck.

Menyn Telefonbok öppnas.



### Tryck för att välja menyalternativet "Ring".

En lista över poster i telefonboken visas.

Namnen i telefonboken visas i bokstavsordning (alternerat med tillhörande nummer).

### eller

"Telefonboken är tom" visas.



### Bläddra ner tills du hittar namnet.

### eller



### Skriv in de första bokstäverna i namnet.

Det första namnet som börjar med dessa bokstäver visas.

Information om hur man skriver in text finns i avsnittet "[Skriva in text](#)" på sidan 96.



### Bläddra ner tills du hittar namnet och tryck.

Numret rings upp och "Ringer upp" visas.

**Obs!** Information om hur man ringer samtal via samtalslistan finns i avsnittet "[Samtalsinfo](#)" på sidan 31 och "[Ringa upp nummer från samtalslistan](#)" på sidan 34.

## Snabb uppringning

Du kan även göra en snabb uppringning med hjälp av ett namn i telefonboken.



**Håll ner knappen som representerar den första bokstaven i det namn du vill ringa upp.**

**Tryck snabbt på samma knapp.**

Du kan välja mellan tecknena.



**Bläddra ner tills du hittar namnet.**



**Tryck för att bekräfta och ringa upp.**

*Exempel (för att välja namnet "Eva"):*

**3**

**Håll denna knapp nedtryckt.**

Namnlistan som dyker upp börjar med "D".

**3**

**Tryck snabbt på samma knapp.**

Det första namnet som börjar med "E" visas.



**Bläddra ner tills du hittar namnet och tryck.**

Numret rings upp och "Ringer upp" visas.

## Lägga till ett namn eller nummer

Du kan använda alternativet "Spara kontakt" » "Ny" för att mata in namn och nummer i telefonboken. När du har öppnat telefonboken:

**Navigeringsval:** *Meny » Telefonbok » Spara kontakt » Ny*

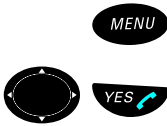

### Tryck.

Menyn Telefonbok öppnas.

### Navigera till menyalternativet "Spara kontakt" och tryck.

Följande alternativ är möjliga:

- Ny
- Från samtalslista



### Tryck för att välja "Ny".

Namn:

Nr.:

visas.



### Ange ett namn.

Information om hur man skriver in text finns i avsnittet "[Skriva in text](#)" på sidan 96.



### Tryck för att bekräfta.



### Ange telefonnumret.



**Om du måste vänta på en andra kopplingston, tryck tills "-" visas i teckenfönstret.**



### Tryck för att bekräfta.

"Sparad" visas.

Namnet och numret lagras i telefonboken.

## Ändra ett namn eller nummer

Du kan använda alternativet "Ändra kontakt" för att ändra namn och nummer i telefonboken. När du har öppnat telefonboken:

**Navigatoringsval:** *Meny » Telefonbok » Ändra kontakt*



**Tryck.**

Menyn Telefonbok öppnas.



**Navigera till menyalternativet "Ändra kontakt" och tryck.**

En lista över poster i telefonboken visas.

Namnen i telefonboken visas i bokstavsordning (alternerat med tillhörande nummer).



**Bläddra ner tills du hittar namnet.**

eller



**Skriv in de första bokstäverna i namnet.**

Det första namnet som börjar med dessa bokstäver visas.



**Bläddra ner tills du hittar namnet.**



**Tryck en gång för att ändra ett namn.**

**Obs!** *Tryck två gånger på JA-knappen för att ändra ett nummer.*



**Korrigerera namnet eller numret.**



**Tryck för att bekräfta.**

## Ta bort namn och nummer

Du kan även ta bort namn och tillhörande nummer från telefonboken. När du har öppnat telefonboken:

**Navigeringsval:** *Meny » Telefonbok » Ta bort kontakt*



**Tryck.**

Menyn Telefonbok öppnas.



**Navigera till menyalternativet "Ta bort kontakt" och tryck.**

En lista över poster i telefonboken visas.

Namnen i telefonboken visas i bokstavsordning (alternerat med tillhörande nummer).



**Bläddra ner tills du hittar namnet.**

eller



**Skriv in de första bokstäverna i namnet.**

Det första namnet som börjar med dessa bokstäver visas.



**Bläddra ner tills du hittar namnet.**



**Tryck.**

"Ta bort?" visas.



**Tryck för att bekräfta.**

Det markerade namnet och tillhörande nummer tas bort från telefonboken.

## Lägga till nummer från samtalslista

Upp till 20 nummer (slagna, besvarade och obesvarade) kan lagras i Samtalsinfo i telefonen. Du kan använda alternativet "Spara kontakt" » "Från samtalslista" för att lägga till dessa nummer i telefonboken.

Menyalternativet "Spara kontakt" » "Från samtalslista" visas endast om namnen eller numren går att ringa upp. När du har öppnat telefonboken:

**Navigeringsval:** *Meny » Telefonbok » Spara kontakt » Från samtalslista*



**Tryck.**

Menyn Telefonbok öppnas.



**Navigera till menyalternativet "Spara kontakt" och tryck.**

Följande alternativ är möjliga:

- Ny
- Från samtalslista



**Navigera till "Från samtalslista" och tryck.**

En lista över nummer visas.



**Bläddra i listan tills du kommer fram till numret du vill lagra.**



**Tryck.**

Namn:

Nr.:

visas.



**Ange ett namn.**

Information om hur man skriver in text finns i avsnittet "[Skriva in text](#)" på sidan 96.



**Tryck.**

"Nr.:" och numret som ska läggas till visas.



**Ändra numret vid behov.**



**Tryck för att bekräfta.**

"Sparad" visas. Namnet och numret lagras i telefonboken.

## Skriva in text

Använd knappsetsen för att skriva in text. Tecken du kan mata in är tryckta på knapparna. Se följande information om hur man skriver in text när ett nytt namn läggs till via menyn Telefonbok.

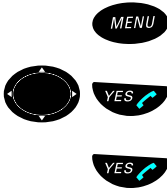

### Tryck.

Menyn Telefonbok öppnas.

### Navigera till menyalternativet “Spara kontakt” och tryck.

### Tryck för att välja “Ny”.

Telefonen växlar automatiskt över till textinmatningsläget.

*Exempel (för att skriv SMITH):*

**7 7 7 7**

Tryck för S.

**6**

Tryck för M.

**4 4 4**

Tryck för I.

**8**

Tryck för T.

**4 4**

Tryck för H.



Tryck för att bekräfta din inmatning.

### I standby- och nummerinmatningsläge

I standby-läge trycker du snabbt för att mata in siffrorna **0** till **9** och tecknena **\*** och **#**.

Om du håller **\***-knappen nedtryckt läggs en paus till som representeras av tecknet “-”.

### I textinmatningsläge

När textmeddelanden skrivs och telefonboksnamn läggs till/ändras kan knapparna **0** till **9**, **\*** eller **#** användas. Det första tecknet som matas in blir med stor bokstav följt av små bokstäver såvida inte **\***-knappen trycks ner innan tecknet matas in. När en knapp trycks ner visas det första tillgängliga tecknet för just denna knapp. Tryck upprepad gång på knappen för att få fram efterföljande tecken. Knapp **0** och **1** har specialtecken. Det markerade tecknet väljs efter en bestämd tidsperiod eller när en annan knapp trycks ned. Tryck på knapp **1** om du vill ha ett mellanrum mellan tecknen.

### Styrknappar

När du matar in ett namn eller nummer kan du använda följande knappar för styrning och navigering:



**Tryck på den vänstra navigeringsknappen för att flytta åt vänster.**

*Obs! Om knappen hålls nedtryckt längre sker förflyttning till textens början.*



**Tryck på den högra navigeringsknappen för att flytta åt höger.**

*Obs! Om knappen hålls nedtryckt längre sker förflyttning till textens slut.*



**Tryck för att växla mellan stora och små bokstäver.**

*Obs! En kopplingstonspaus läggs till om den hålls nedtryckt längre än en sekund.*



**Tryck för att mata in ett mellanrum.**



**Tryck för att korrigera en felaktig inmatning.**

### Specialtecken

I tabellen nedan visas hur man får fram ett specialtecken.

Telefon- knapp	Antal tryck på knappen											
	1	2	3	4	5	6	7	8	9	10	11	12
1	Mellanrum	-	?	!	,	.	:	"	'	( )		1
2	A	B	C	Å	Ä	Æ	À	Á	Â	Ã	Ç	2
3	D	E	F	È	É	Ê	Ë	Ï	Δ	E	Φ	
4	G	H	I	Ë	Ì	Í	Î	Ï	4			
5	J	K	L	5	K	Λ						
6	M	N	O	Ñ	Õ	Ø	Ö	Ó	Ô	Õ	6	
7	P	Q	R	S	ß	Ş	7	Π	P	Σ		
8	T	U	V	Ü	Ú	Û	8					
9	W	X	Y	Z	Ý	ÿ	9					
0	0	+	&	@	/	\$	%	£	€	¤	Ψ	Ω

**Obs!** Beroende på valt språk kanske inte alla tecken är tillgängliga, vilket innebär att teckenordningen kan skilja sig från tabellen ovan.

Exempel för specialtecken:

### 8 För att mata in Û, tryck på 8 (sju gånger).

- 1 gång resultat T
- 2 gånger resultat U
- 3 gånger resultat V
- 4 gånger resultat Ü
- 5 gånger resultat Ú
- 6 gånger resultat Û
- 7 gånger resultat Û



**Tryck för att bekräfta din inmatning och lämna menyn.**

# Inställningar

I det här avsnittet beskrivs hur man ställer in och justerar volymen, ändrar indikation för inkommande samtal, justerar teckenfönstret, ändrar språket och återställer samtliga DT590-inställningar till standardvärden.

---

## Alternativ programmering för automatisk återuppringning, avisering och inbrytning

Koden som används för automatisk återuppringning, avisering eller inbrytning kan variera från land till land. Om det inte går att använda en funktionskod kan det bero på att växeln programmerats att använda en annan siffra som koden.

Eftersom endast standardprogrammering beskrivs i denna användarhandbok, visas i följande tabell de vanligaste inställningarna i de länder som är kända för en annorlunda programmering.

	<i>Belgien, Brasilien, Danmark, Österrike, Tyskland</i>
<i>Avisering</i>	5
<i>Automatisk återuppringning</i>	6
<i>Besvara samtal, annan anknytning</i>	8
<i>Inbrytning</i>	4

## Volymkontroll

Du kan justera volymen i hördelen, högtalaren för handsfree-samtal och för ringsignalen. Använd volymknapparna för att justera volymen. I avsnittet "[Beskrivning](#)" på [sidan 9](#) visas var volymknapparna är belägna.

Hur mikrofonen, ring- och varningssignaler aktiveras respektive avaktiveras under ett samtal beskrivs i avsnitt "[Under samtal](#)" på [sidan 39](#).

### Justera högtalarvolymen för handsfree-samtal



Tryck för att justera volymen under ett samtal.

### Justera volymen i hördelen



Tryck för att justera volymen under ett samtal.

Den nya volymnivån sparas nu i telefonen.

### Justera volymen för ringsignalen

**Navigatoringsval:** *Meny » Verktyg » Ljud & alarm » Ringvolym*



Tryck.



Navigera till "Verktyg".



Navigera till menyalternativet "Ljud & alarm" och tryck.



Tryck för att välja "Ringvolym".

Följande alternativ är möjliga:

- Röst
- Mail
- Alarm

Välj om signalen för Röst, Mail eller Alarm ska ändras.



**Bekräfta.**



En volymnivåindikator visas.



Tryck för att öka eller minska volymen.



Tryck för att spara inställningarna.

### Stänga av ringsignalen permanent



**Tryck när telefonen är i viloläge.**

“Tysta signal?” visas.



**Tryck.**

Ikonen för avstängd ringsignal dyker upp.

**Obs!** Om ringsignalen stängs av permanent och du har satt vibratorm till “På vid tyst”, aktiveras vibratorm när telefonen ringer. Se avsnittet “[Vibrator](#)” på sidan 102.

Sätta på ringsignalen igen:



**Tryck.**

“Aktivera signal?” visas.



**Tryck.**

Ikonen för avstängd ringsignal försvinner.

## Vibrator

Om du inte vill bli störd av telefonens ringsignaler eller befinner dig i en bullrig miljö, men ändå vill få indikation på ett inkommande samtal kan du aktivera vibratorn.

**Navigeringsval:** *Meny » Verktyg » Ljud & alarm » Vibrator*



**Tryck.**



**Navigera till “Verktyg”.**



**Navigera till menyalternativet “Ljud & alarm” och tryck.**



**Navigera till “Vibrator” och tryck.**

Följande alternativ är möjliga:

- På
- På vid tyst
- Av

Aktuell inställning visas.



**Välj ett av följande alternativ:**

- “På” för vibratoraktivering.
- “På vid tyst” för vibratoraktivering när ringsignalen är permanent avstängd. Se avsnittet [“Justera volymen för ringsignalen” på sidan 100](#).
- “Av” för ingen vibratoraktivering.



**Tryck för att spara inställningarna.**

## Ringsignaler eller melodier

Du kan ställa in olika signaler för interna samtal, externa samtal och återuppringning. Det finns som standard 14 olika signaler i telefonen och ytterligare signaler kan laddas ner till telefonluren.

**Obs!** Den systemansvarige kan informera dig om hur ytterligare signaler laddas ner till din telefon.

### Ställa in ljudet för en ringtyp

**Navigeringsval:** Meny » Verktyg » Ljud & Alarm » Ringsignaler » Internt/Extern/Återuppringning



**Tryck.**



**Navigera till “Verktyg”.**



**Navigera till menyalternativet “Ljud & alarm” och tryck.**



**Navigera till “Ringsignal” och tryck.**



**Välj ringsignalstyp: Internt, Externt eller Återuppringning.**



**Tryck.**

Aktuell inställning visas.



**Välj ljud Bas 1, Bas 2, Medium 1, Medium 2, Diskant 1, Diskant 2, Blandad 1, Blandad 2 eller Melodi (1 - 6).**

Det valda ljudet spelas upp. Menyalternativen “Bas”, “Medium”, “Diskant” och “Blandad” hänförs till ringsignalens tonart.



**Tryck för att spara inställningarna.**

I tabellen nedan visas namnen på melodierna.

Melodi	Namn
1	J.S. Bach - Badinerie - BWV 1067 Suite no 2
2	The Black Bear
3	Rimsky-Korsakov - Flight of the Bumble Bee
4	Menuet Boccherini
5	J.S. Bach - Partita no 3 for violin
6	Aastra:s ljudmärke

## Alarmsignal

Du kan ställa in signalen för alarmet. Det finns som standard 14 olika signaler i telefonen och ytterligare signaler kan laddas ner till telefonluren.

### Ställa in ljudet för alarmsignalen

**Navigeringsval:** *Meny » Verktøy » Ljud & alarm » Alarmsignal*



**Tryck.**



**Navigera till "Verktøy".**



**Navigera till menyalternativet "Ljud & alarm" och tryck.**



**Navigera till "Alarmsignal" och tryck.**

Aktuell inställning visas.



**Välj ljud Bas 1, Bas 2, Medium 1, Medium 2, Diskant 1, Diskant 2, Blandad 1, Blandad 2 eller Melodi (1 - 6).**

Det valda ljudet spelas upp. Menyalternativen "Bas", "Medium", "Diskant" och "Blandad" hänförs till ringsignalens tonart.



**Tryck för att spara inställningarna.**

## Meddelandesignal

Du kan välja olika signaler för mail- och röstmeddelanden. Det finns som standard 16 olika signaler i telefonen och ytterligare signaler kan laddas ner till telefonluren.

### Ställa in ljudet för meddelandesignalen

**Navigeringsval:** *Meny » Verktøy » Ljud & alarm » Meddelandesignal*



**Tryck.**



**Navigera till “Verktøy”.**



**Navigera till menyalternativet “Ljud & alarm” och tryck.**



**Navigera till “Meddelandesignal” och tryck.**



**Välj meddelandesignaltyp: Mail eller Röst.**



**Tryck.**

Aktuell inställning visas.



**Välj ljud Klick, Ton, Bas 1, Bas 2, Medium 1, Medium 2, Diskant 1, Diskant 2, Blandad 1, Blandad 2 eller Melodi (1 - 6). Du kan välja Ingen om du inte vill ha något ljud.**

Det valda ljudet spelas upp. Menyalternativen “Bas”, “Medium”, “Diskant” och “Blandad” hänförs till ringsignalens tonart.



**Tryck för att spara inställningarna.**

## Knappljud

Knappljud är det ljud du hör varje gång du trycker på en knapp. Denna funktion kan aktiveras och avaktiveras.

**Navigeringsval:** *Meny » Verktyg » Ljud & alarm » Knappljud*



**Tryck.**



**Navigera till “Verktyg”.**



**Navigera till menyalternativet “Ljud & alarm” och tryck.**



**Navigera till “Knappljud” och tryck.**

Följande alternativ är möjliga:

- Tyst
- Klick
- Ton

Aktuell inställning visas.



**Välj ett av följande alternativ:**

- “Tyst” för inget knappljud.
- “Klick” för knappljud varje gång du trycker på en knapp.
- “Ton” för knappljud varje gång du trycker på en knapp.



**Tryck för att spara inställningarna.**

## Belysning i teckenfönstret

Telefonen har ett teckenfönster som tänds varje gång en knapp trycks ner. Den släcks efter en stund om inte någon knapp trycks ner.

**Navigeringsval:** *Meny » Verktyg » Display » Belysning*



**Tryck.**



**Navigera till “Verktyg”.**



**Navigera till menyalternativet “Display” och tryck.**



**Navigera till “Belysning” och tryck.**

Följande alternativ är möjliga:

- På
- Av
- Automatiskt

Aktuell inställning visas.



**Välj ett av följande alternativ:**

- “På” för ständig belysning i teckenfönstret.
- “Av” för ingen belysning i teckenfönstret.
- “Automatiskt” för att teckenfönstret ska tändas när en knapp trycks ner.



**Tryck för att spara inställningarna.**

## Kontrast i teckenfönstret

Du kan justera kontrasten i teckenfönstret till en av åtta nivåer så att det blir lättare att läsa.

**Navigeringsval:** *Meny » Verktyg » Display » Kontrast*



**Tryck.**



**Navigera till "Verktyg".**



**Navigera till menyalternativet "Display" och tryck.**



**Navigera till "Kontrast" och tryck.**

Indikatorn för kontrastnivå dyker upp.



**Justera kontrasten.**



**Tryck för att spara inställningarna.**

## Språk

Standardspråket i menyerna är engelska. Du kan välja ett annat språk via alternativet Språk. Observera att menyalternativen förblir på engelska tills du bekräftar ditt språkval.

**Navigeringsval:** *Meny » Verktyg » Språk*



**Tryck.**



**Navigera till "Verktyg".**



**Navigera till menyalternativet "Språk" och tryck.**

Möjliga språk visas. Aktuellt språk visas.

Möjliga språk är danska, holländska, engelska, finska, franska, tyska, italienska, norska, portugisiska, spanska och svenska. Ytterligare ett språk kan laddas ner till telefonen.



**Bläddra i listan över språk tills du hittar önskat språk.**



**Tryck för att bekräfta ditt val.**

Språket är nu ändrat.

## Inställningar för tid och datum

Information om tid och datum uppdateras automatiskt av systemet.

### Ställa in tidsformat

**Navigeringsval:** *Meny » Verktyg » Tid & datum*



**Tryck.**



**Navigera till "Verktyg".**



**Navigera till menyalternativet "Tid & datum" och tryck.**



**Tryck för att välja "Tidsformat".**

Följande alternativ är möjliga:

- 24 tim
- 12 tim

Valt alternativ indikeras.



**Välj mellan 24- eller 12-timmars format.**



**Tryck för att spara inställningarna.**

### Ställa in datumformat

Navigeringsval: *Meny » Verktyg » Tid & datum*



Tryck.



Navigera till "Verktyg".



Navigera till menyalternativet "Tid & datum" och tryck.



Navigera till "Datumformat" och tryck.

Följande alternativ är möjliga:

- DD-MM-ÅÅ
- MM/DD/ÅÅ
- DD-MM-ÅÅ
- ÅÅMMDD

Valt alternativ indikeras.



Välj mellan de olika formaten.



Tryck för att spara inställningarna.

## Återställa DT590-inställningarna

Telefonens inställningar kan återställas till standardvärdena. Du kan välja mellan att bara återställa användarinställningarna som t.ex. ringvolym, vibrator etc. eller alla inställningar/all information, vilket innefattar alla användarinställningar, SMS-meddelanden, listan över röstmeddelanden och samtliga poster i den privata telefonboken.

**Navigeringsval:** *Meny » Verktyg » Total återställning*



**Tryck.**



**Navigera till "Verktyg".**



**Navigera till menyalternativet "Total återställning" och tryck.**

Följande alternativ är möjliga:

- Endast inställningar
- Alla



**Navigera till önskat alternativ.**



**Tryck.**



**Om telefonlåset är aktiverat ombeds du att ange din PIN-kod. Ange PIN-koden och tryck.**

Se avsnittet "[PIN-kod](#)" på sidan 25.

"Fortsätta?" visas.



**Tryck för att bekräfta.**











Alla DT590-inställningar återställs till standardvärdena.

# Ljudsignaler

Följande olika toner skickas från växeln till din telefon.

## Toner

Tonerna som tas upp i detta avsnitt är de vanligaste tonerna i världen. På många marknader används en annorlunda ton för en eller flera situationer.

Kopplingston	
Särskild kopplingston	
Ring- eller kösignal	 upprepas efter 4 s
Upptagetton	
Överbelastningston	
Ton för nummer som inte nås	
Ton för väntande samtal	
Inbrytningston	
Konferenston	 upprepas efter 15 s (till alla parter)
Verifieringston	
Varningston, dyr rutt	

## Praktiska tips

### Anslutningar mellan externa linjer

Med BusinessPhone-kommunikationsplattformen kan du vidarekoppla ett externt samtal, upprätta en konferens med flera externa deltagare eller flytta över ett externt samtal till ett annat externt mål (t.ex. en mobiltelefon). Dessa funktioner är mycket användbara i den dagliga verksamheten.

*Obs! När dessa funktioner används tar BusinessPhone-kommunikationsplattformen upp minst två externa linjer.*

Det kan emellertid finnas nackdelar med anslutningar till flera externa linjer. Vi ber dig därför observera följande:

- **Flytta inte över externa samtal till en extern brevlåda, till ett informationssystem eller till en extern tredje part innan du har fått svar.**
- **Är du ansluten till två externa linjer bryter du den ena förbindelsen genom att trycka på "R" och "1".**

Om den externa parten inte är en person (utan en brevlåda, ett automatiskt informations- eller telefonistsystem o.s.v.) kan de externa samtalen dra ut på tiden, vilket kan bli dyrt. Sådana samtal kan dessutom ta upp två av systemets externa linjer. Du kan förhindra anslutningar mellan de externa linjerna genom att programmera om systemet.

Tala med systemadministratören eller kontakta vår kundtjänst för mer information.

# Installation

I det här kapitlet beskrivs batteriet (hur man ansluter och laddar) och hur man sätter fast klämman baktill på telefonen.

---

## Kontrollera att allt medföljer

Se till att alla delar finns med. Kontakta den systemansvarige eller leverantören om något saknas.

I satsen ingår:

- 1 Trådlös telefon**
- 2 Batteri**
- 3 Klämma**
- 4 Monteringskort**

**Obs!** Det är viktigt att notera IPEI-koden. IPEI-koden kan behövas för att låsa upp den trådlösa telefonen om en felaktig PIN-kod matats in tre gånger. Mer information finns i avsnittet "IPEI-kod" på sidan 27.

## Batteri

Batterifacket med litiumbatteriet finns på luren baksida.

### Ladda batteriet

Batteriet behöver laddas när **Batteri**-ikonen i teckenfönstret indikerar låg nivå.

Sätt telefonen i laddaren. Laddningsstatus visas av **Batteri**-ikonen i teckenfönstret. Ett tomt batteri är fulladdat efter cirka 4 timmar, vilket indikeras av en fylld **Batteri**-ikon.

### Byta batteriet

Batteriet bör bytas till ett nytt om standby-tiden för den trådlösa telefonen blir för kort. Den systemansvarige eller en behörig Aastra-återförsäljare kan ge mer information.

När ett nytt batteri ersatt det gamla, kan det hända att **Batteri**-ikonen indikerar ett tomt batteri även om det är fulladdat. Sätt telefonen i laddaren en stund så försvinner problemet.

**Obs!** Telefonens batterikontakt slits, om du upprepade gånger byter ut ett tomt batteri mot ett nytt. Använd laddaren istället.

Byta batteriet:

**Öppna batterifacket och ta ur batteriet.**

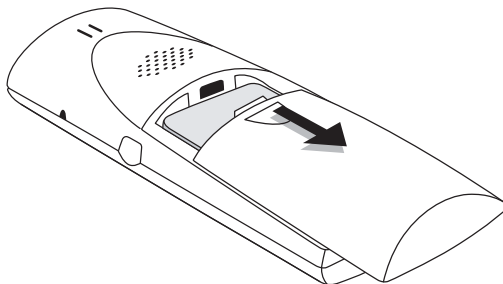

**Koppla bort batterikabeln och sätt dit ett nytt batteri.**

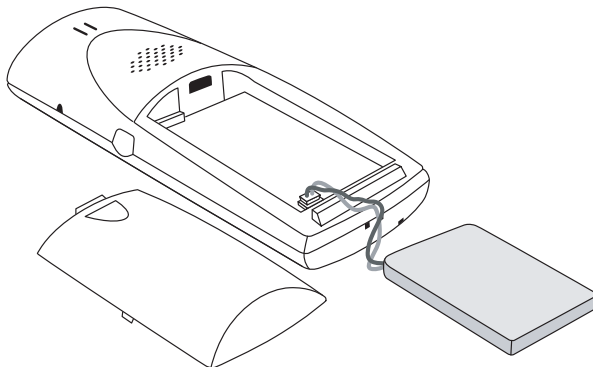

## Laddare

### Skrivbordsladdare

Skrivbordsladdaren används för att ladda telefonen, men även för förvaring när du befinner dig på en och samma plats, t.ex. vid ditt skrivbord.

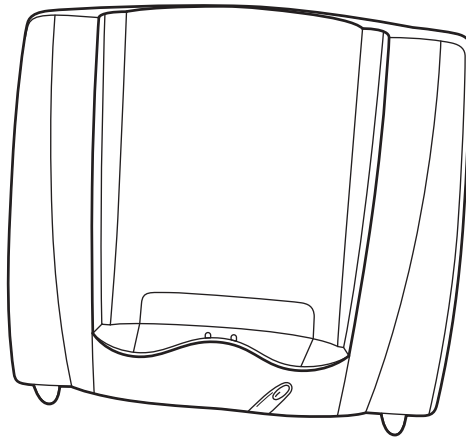

Med den lutande utformningen underlättas handsfree-funktion, dvs. i högtalarläge. Laddaren levereras med en nätadel som ansluts till ett vanligt vägguttag.

**Obs!**

*Använd inte laddaren utanför temperaturområdet +5 - +40 °C.*

*Använd inte andra nätenheter än den som medföljer (se "[Nätadaptar](#)" på sidan 119).*

### **Nätadaptar**

Artikelnummer

- NTM/BMLNB 101 17/1 (EU)
  - NTM/BMLNB 101 17/2 (UK)
  - NTM/BMLNB 101 17/3 (AU)
  - NTM/BMLNB 101 17/6 (110V)
- 

### **Headset**

Ett headset rekommenderas om du använder telefonen ofta, och/eller vill ha bägge händerna fria. Telefonen har en speciell headsetkontakt.

## Bältesklämman

Du kan sätta fast telefonen vid ett bälte eller liknande med hjälp av klämman på telefonens baksida.

Sätta fast eller ta bort klämman:

### Sära klämman lite grann.

Klämman passar i hålen på telefonens sidor.

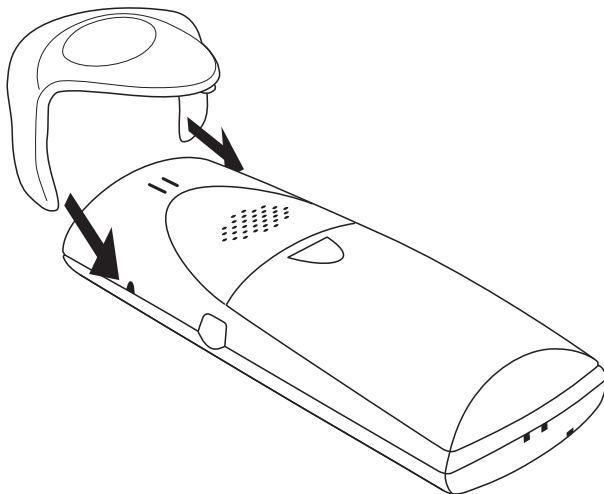

# Referens

I det här avsnittet beskrivs terminologin som används i teckenfönstret, telefonens kommunikationssignaler, riktlinjer, tekniska specifikationer, reservdelar och tillbehör.

---

## Terminologi

I listan nedan beskrivs de termer som kan dyka upp i teckenfönstret.

### **Terminologi som används i teckenfönstret**

<i>Term</i>	<i>Innebörd</i>
DTMF	Dual Tone Multi Frequency, tonvals-system för uppringning.
IPEI	International Portable part Equipment Identity, en unik identitet som av tillverkaren tilldelas den trådlösa telefonen.
PIN	Personligt ID-nummer för säkerhet.

## Telefonsignaler

Den trådlösa telefonen ger hör- och synbara signaler vid vissa händelser. Se beskrivning nedan.

<i>Signal</i>	<i>Innebörd</i>
Röd varningslampa	Inkommande samtal. Meddelande väntar. Batteriet nästan slut. Trådlös telefon utanför räckvidd eller inte ansluten.

Den trådlösa telefonen ger även ringsignaler, alarmsignaler och varningstoner samt knappklick.

<i>Ljud</i>	<i>Innebörd</i>
Ringsignal	Inkommande samtal.
Alarmsignal	4 korta ljudsignaler var 30:e sekund: batteriet nästan slut. 4 korta ljudsignaler var annan minut: Den trådlösa telefonen är utanför räckvidd eller inte ansluten.
Knappklick	Du hör detta varje gång du trycker på en knapp (när funktionen är vald).
Varningston	När du trycker på en knapp som inte har någon funktion.

## Underhåll

Beakta dessa förslag och riktlinjer för att hålla telefonen i gott skick och god funktion.

**Obs!** *Det finns inga delar i telefonen som användaren ska serva. Om service krävs för telefonen, lämna in den till den leverantör eller återförsäljare den köptes av.*

### Säkerhet

Använd inte telefonen och laddaren under förhållanden där det föreligger risk för elektriskt antändbar explosion.

### Batterikassering

Defekta batterier måste lämnas in till ett uppsamlingsställe för kemiskt avfall.

### Skötsel

Utsätt inte telefonen och laddaren för direkt solljus under längre perioder. Håll telefonen och laddaren på avstånd från extrem hetta och fukt.

### Rengöring

Rengör telefonen med en mjuk trasa som fuktats i enbart vatten. Används såpa eller andra rengöringsprodukter kan telefonen missfärgas eller skadas. Rengör batterikontakterna med etanol eller isoproylalkohol.

## Tekniska specifikationer

### DECT GAP/CAP

Den trådlösa telefonen har de unika fördelarna med DECT GAP/CAP (Digital Enhanced Cordless Telecommunications Generic Access Profile/CTM Access Profile). Det innebär att ingen kan smyglyssna på dina samtal och kvaliteten på tal är lika bra som vid vanlig fast telefonförbindelse. Med DECT GAP/CAP möjliggörs samverkan med andra tillverkares produkter.

### Trådlös telefon

#### *Nätdel*

Batteri 850 mAh (litium)

#### *Standarder och föreskrifter*

CE-föreskrifter 73/23/EEC, 89/336/EEC, 99/5/EC

CE-märke CE 0344

DECT-standarder EN 301 406, TBR10, TBR22

Säkerhetsstandarder EN 60950

EMC-standarder EN 301 489, -6

Lågspänningsdirektiv EN 60950

SAR-standarder EN 50360 (Europa),  
ACA 2003 (Australien)

#### *Maximala omgivingsvärden under drift*

Drifttemperatur 0 till +40 °C

Förvaringstemperatur -20 till +55 °C

Relativt luftfuktighet mindre eller lika med 95 % relativ  
luftfuktighet (25 till 45 °C) icke  
kondenserande

#### *Mått och vikt*

L x B x H 143 x 53 x 26 mm (utan klämma)

Vikt 131 g

**Prestanda**

Standby-tid	upp till 140 timmar
Taltid	upp till 20 timmar
Laddningstid	Max 4 timmar

**Headset-specifikationer**

Nivåområde för mikrofon	Från -43dB/Pa till -36dB/Pa
Likströmsresistans	1,5 till 5 kOhm vid mikrofonförspanning på 1,5 V via 2,2 kOhm
Högtalarimpedans	>30 Ohm

**Obs!** Om ett headset med en klykomkopplare används, kortsluts mikrofonen när omkopplaren aktiveras.

**Volym**

Ringsignal	Justerbar volym med nio lägen
Hördel	Justerbar volym med tio lägen

**Ringsignaler (standardsignaler)**

Externt samtal	0,4 s på, 0,2 s av, 0,4 s på, 5 s av
Internt samtal	1 s på, 5 s av
Återuppringning	0,32 s på, 0,2 s av

**Telefonbok**

Maximal namnlängd	12 tecken
Maximal nummerlängd	24 siffror
Poster	Max 100 i den privata telefonboken

**Externa gränssnitt**

Radio-anslutning	DECT GAP/CAP, 1880-1900 MHz (standard), 1900-1920 MHz (Kina), 1910-1930 MHz (Latinamerika), upp till 250 mW utstrålad effekt under 1 av 24 tidsperioder
Användargränssnitt	Teckenfönster med två rader av 12 alfa-numeriska tecken och 7 ikoner, knappar med text, volymknappar på sidan.
Tillbehörskontakt	För batteriladdning.

## Reservdelar och tillbehör

Använd endast godkända reservdelar och tillbehör. Drift med icke-godkända delar faller inte under garantivillkoren och kan t.o.m. orsaka skada. Kontakta leveratören för mer information.

- Klämma för trådlös telefon
- Litiumbatteri för trådlös telefon
- Batterikåpa för trådlös telefon
- Säkerhetsklämma för trådlös telefon
- Bärfodral för trådlös telefon

## Felsökning

Det här avsnittet innehåller information om hur du åtgärdar vanliga problem.

Gå igenom den här listan om problem uppstår. Kan du inte lösa problemet med hjälp av listan bör du kontakta systemadministratören. Om andra har liknande problem kan det vara ett systemfel.

## Checklista

Fel	Trolig orsak	Åtgärd eller kommentar
Inget visas i teckenfönstret	Batteriet slut eller defekt telefon	Ladda batteriet
“Anslut batteri” visas	Batteriet är felaktigt isatt eller defekt	Kontrollera batteriet eller kontakta systemansvarige
Ingen ringsignal	Ikonen för avstängd ringsignal är aktiverad eller så är telefonen defekt	Avaktivera ikonen: Justera volymen
Ikonen för signalstyrka är avaktiverad	Utanför täckningsområdet, system eller telefon defekt	Tillträd täckningsområdet eller kontakt systemansvarige
Ikon för svagt batteri aktiverat	Batterikapaciteten motsvarar 10 %	Ladda batteriet
Ikon för svagt batteri blinkar	Batterikapaciteten motsvarar eller ligger under 5 %	Ladda batteriet

Fel	Trolig orsak	Åtgärd eller kommentar
4 korta ljudsignaler varannan minut	Utanför täckningsområdet eller inte ansluten	Tillträd täckningsområdet eller kontakt systemansvarige
“Telefonbok full” visas	Telefonboken är full, du kan inte lägga till fler namn eller nummer	Ta bort ett namn och ett nummer
“Ange XXX” visas (där XXX=IPEI eller PIN)	IPEI-kod eller PIN-kod	Ange erforderlig IPEI-kod eller PIN-kod
“Ingen åtkomst” visas	Nätverk inom området, men inga åtkomsträttigheter	Välj ett annat nätverk eller registrera dig på nytt
“INGET NÄTVERK” visas	Det går inte att ansluta till valt nätverk eller utanför området	Välj ett annat nätverk, registrera, tillträd täckningsområdet eller kontakta systemansvarig
“PIN Spärrad Låsa upp?” visas.	Telefonen spärrad, felaktig PIN-kod har matats in tre gånger	Se avsnittet ”IPEI-kod” på sidan 27

Kontakta den systemansvarige om ett av dessa felmeddelanden visas:

- Fel - Systemlista
- Fel - Summerdata
- Fel - Användardata
- Fel - Användartelefonbok
- Fel xx (där xx = ett nummer)

# Ordlista

## Anknytningsnummer

Alla telefoner som är anslutna till växeln har ett unikt internt nummer (upp till 8 siffror). Du kan se ditt nummer i teckenfönstret.

## DECT/GAP

Digital Enhanced Cordless Telecommunication/ Generic Access Profile (Digital, förbättrad, trådlös telekommunikation / Allmän åtkomstprofil). Det innebär att ingen kan smyglyssna på dina samtal och kvaliteten på tal är lika bra som vid vanlig fast telefonförbindelse. Med DECT/GAP möjliggörs samverkan med andra tillverkares produkter.

## DTMF-ton

Dual Tone Multi Frequency, tonvals-system för uppringning.

## Ekonomivägal

En funktion som automatiskt väljer den billigaste förbindelsen för externa samtal.

## IP-samtal

Interna samtal skickas via ett internt datanätverk (LAN eller WAN).

## IPEI-kod

International Portable part Equipment Identity, en unik identitet som av tillverkaren tilldelas den trådlösa telefonen.

## ISDN

Integrated Services Digital Network. Förser ditt system med tilläggstjänster från det allmänna nätet.

## Katalognummer

Nummer med 1 – 8 siffror som tilldelas anknytningar eller externa linjer eller som gemensamma kortnummer.

## Konferens

Under ett pågående samtal kan du inkludera andra personer och upprätta en telefonkonferens.

## Kortnummer

Kortnummer. Att ringa ett samtal till ett förprogrammerat nummer genom att knappa in en kod eller trycka på en knapp. Se avsnittet "[Kortnummer](#)" på sidan 67.

## PIN-kod

Personligt ID-nummer för säkerhet.

## Tandemkonfigurering

En tandemkonfigurering är en enhet som består av två telefoner med samma katalognummer.

## Tredje part

En tredje anknytning (person) som kan kopplas in under ett pågående tvåpartssamtal. Anslutningen kan vara intern eller extern. Se avsnittet "[Under samtal](#)" på sidan 39.

## Växel

PBX, Private Branch Exchange. Växeln som telefonen är kopplad till (t.ex. BusinessPhone-kommunikationsplattform eller MD110-kommunikationssystem).

## Viloläge

Det tillstånd telefonen är i när inget är aktiverat.

# Register

## A

- Alarm 74
- Alarmsignal 104
- Andra användbara funktioner 74
  - Alarm 74
  - Automatisk telefonist 76
  - Direct Inward System Access (DISA) 78
  - IP-samtal 80
  - Knapplås 82
  - Kontonummer 77
  - Nätverk 80
  - Porttelefon 76
  - Tandemkonfigurering 79
- Ange information 54
- Anslutningar mellan externa linjer 114
- Använda telefonboken 89
- Automatisk telefonist 76
- Automatisk återuppringning 35
- Avisering 36

## B

- Batteri 116
- Belysning i teckenfönstret 107
- Beskrivning 9
  - Information i teckenfönstret 13
- Besvara samtal 28
- Brevlådesystem 57
  - Dictaphone-funktion 64
  - Kontrollera och lagra mottagna meddelanden 59
  - Personligt svarsmeddelande 61
  - Påminnelse (externt) 62
  - Skicka meddelanden 61
  - Vidarekoppla ett röstmeddelande 60
  - Ändra lösenord 63
- Bältesklämma 120

## C

- Checklista 127

## D

- Dictaphone-funktion 64
- Direct Inward System Access (DISA) 78

## E

- Ekonomivälgval 88
- Enskilda kortnummer 68
- Extern vidarekoppling 45

## F

- Felsökning 127
- Frånvaroinformation 53
  - Ange information 54
  - Radera 56
  - Spara 56
- Förbigång av spärrad anknytning 87
- Förbigång av vidarekopplig 52
- Förfrågan 39

## G

- Gemensam klocka 73
- Gemensamma kortnummer 67
- Gruppfunktioner 70
  - Gemensam klocka 73
  - Ta gruppsamtal 70
  - Ta över gruppsamtal 73

## H

- Handsfree-samtal 41

## I

- Inbrytning 36
- Information i teckenfönstret 13
- Inkommande samtal 28
  - Awisa samtalet 28
  - Besvara samtal 28
  - Handsfree 28
  - Obesvarade samtal 31

Samtalsinfo 31  
 Samtalslista 31  
 Stänga av ring- eller varningssignal 29  
 Ändra svarsläge 30

Installation 115  
 Batteri 116  
 Bältesklämma 120  
 Laddare 118

Inställningar 99  
 Knapp ljud 106  
 Meddelandesignal 105  
 Alarmsignal 104  
 Belysning i teckenfönstret 107  
 Kontrast i teckenfönstret 108  
 Ringsignaler eller melodier 103  
 Språk 109  
 Vibrator 102  
 Volymkontroll 100  
 Återställa DT590-inställningarna 112

Intern vidarekoppling 45  
 IPEI-kod 27  
 IP-samtal 80

**K**

Knapp ljud 106  
 Knapplås 82  
 Konferens 41  
 Kontonummer 77  
 Kontrast i teckenfönstret 108  
 Kontrollera och lagra mottagna meddelanden 59  
 Koppla bort mikrofonen 42  
 Kortnummer 67  
 Enskilda 68  
 Gemensamma 67  
 Namnval 69

**L**

Ladda batteriet 116  
 Laddare 118  
 Ljudsignaler 113  
 Låsa upp DT590 27  
 Lägga till ett namn eller nummer i telefonboken 92  
 Lägga till nummer från samtalslistan 95

**M**

Meddelandesignal 105  
 Melodier 103  
 Menystruktur 19

**N**

Namnval 69  
 Nätverk 80  
 Nätverk (undermenyalternativ) 7

**O**

Obesvarade samtal 31  
 Omdirigera samtal och meddelande 52  
 Ordlista 129

**P**

Personligt svarsmeddelande 61  
 PIN-kod 25  
 Porttelefon 76  
 Praktiska tips 114  
 Påminnelse (extern) 62

**R**

Radera information 56  
 Referens 121  
 Repetition av senast slagna externa nummer 34  
 Reservdelar 126  
 Ringa ett samtal via telefonboken 90  
 Ringa samtal 33  
 Ringa upp nummer från samtalslistan 34  
 Ringsignaler eller melodier 103

**S**

Samtal väntar 43  
 Samtalsinfo 31  
 Samtalslista 31  
 Samtalsstatistik 37  
 Sekretess 84  
 Förbigång av spärrad anknötning 87  
 Spärra anknötning 85  
 Telefonlås 84  
 Ändra lösenord 86  
 Skicka meddelande 43  
 Skicka meddelanden 61  
 Skriva in text 96  
 Skötsel 6  
 Snabb uppringning via telefonboken 91  
 Spara information 56  
 Språk 109  
 Spärra anknötning 85  
 Stänga av ring- eller varningssignal 29  
 Sätta på/stänga av 8

## T

- Ta bort namn och nummer från telefonboken 94
- Ta gruppsamtal 70
- Ta över gruppsamtal 73
- Tandemkonfigurering 79
- Teckentabell 98
- Tekniska specifikationer 124
- Telefonbok 89
  - Använda 89
  - Lägga till ett namn eller nummer 92
  - Lägga till nummer från samtalslistan 95
  - Ringa ett samtal 90
  - Skriva in text 96
  - Snabb uppringning 91
  - Ta bort namn och nummer 94
  - Ändra ett namn eller nummer 93
- Telefonlås 84
- Telefonsignaler 122
- Terminologi i teckenfönstret 121
- Textmeddelanden 65
- Tillbehör 126
- Toner 113
- Täckningsområde 7

## U

- Under samtal 39
  - Förfrågan 39
  - Handsfree-samtal 41
  - Konferens 41
  - Koppla bort mikrofonen 42
  - Samtal väntar 43
  - Skicka meddelande 43
- Underhåll 123
- Upptagen anknytning 36
- Utgående samtal 33
  - Automatisk återuppringning 35

- Avisering 36
- Handsfree 34
- Inbrytning 36
- Repetition av senast slagna externa nummer 34
- Ringa samtal 33
- Ringa upp nummer från samtalslistan 34
- Samtalsstatistik 37
- Upptagen anknytning 36

## V

- Vibrator 102
- Vidarekoppla ett röstmeddelande 60
- Vidarekoppling 44
  - Extern vidarekoppling 45
  - Förbigång 52
  - Intern vidarekoppling 45
  - Omdirigera samtal och meddelande 52
- Viktigt 6
  - IPEI-kod 27
  - Nätverk (undermenyalternativ) 7
  - PIN-kod 25
  - Skötsel 6
  - Täckningsområde 7
- Volymkontroll 100
- Välkommen 4

## Å

- Återställa DT590-inställningarna 112

## Ä

- Ändra ett namn eller nummer i telefonboken 93
- Ändra lösenord 63, 86
- Ändra svarsläge 30





**Slå på/av**

Slå på:   (tills teckenfönstret tänds)

Stänga av:   (tills teckenfönstret slocknar)

**Besvara samtal**

Svara:  eller  (högtalare)

Stänga av ringsignal:  

Avsluta samtal:  

**Ringa**

Ringa: *Anknytningsnr* eller *Extern nr* 

Gemensamt kortnummer: *Kortnummer* 

Eget kortnummer: *\* \**  
*Kortnummer 0 - 9*  

Repetera senast slagna externa nr: *\* \* \** 

Automatisk återuppringning: *5*  *Koppla upp telefonen vid återuppringning*

Avisering: *4* *Behåll uppkopplingen*

Inbrytning: *8*

**Förfrågan**

Pågående samtal:  *Ring upp tredje part*

**Konferens**

Pågående samtal:  *Ring upp tredje part*  
 *3* (för att upprätta)  
 *(för att avsluta)*

**Överflyttning**

Flytta över ett samtal:  *Ring upp tredje part*  
 *(före eller efter svar)*

**Tandemkonfigurering**

Aktivera: *\* 2 8 #*  

Avaktivera: *# 2 8 #*  

Överflytta ett samtal mellan medlemmar:  *Eget katalognr*  
*"Lägg på luren" för att flytta över samtalet*

**Meddelanden**

Ring mig: *9 #*

Röst: *9 9* Tala

Lyssna: *\**



Spela in nytt: *9* Tala

Skicka: *#*

Mottag meddelanden: *\* 5 9 #* 

**Vidarekoppling**

Fast intern/extern vidarekoppling: *Samt.service » Vidarekoppla*  
*» Välj (Välj önskat ställe)*  
 

Eenskild intern/extern vidarekoppling: *Samt.service » Vidarekoppla*  
*» Manuell*  
  *Ändra från intern till extern*  
 *önskat ställe*  
 

Avbeställa: *Samt.service » Vidarekoppla*  
*» Avsluta » Sista*  

Förbigång av vidarekoppling: *\* 6 0 \**  
*Anknytningsnr*  
*#* 

Kan ändras utan föregående meddelande.  
Har du frågor om produkten kontaktar du din auktoriserade  
Aastra-återförsäljare.  
Du kan också besöka oss på [www.aastra.com](http://www.aastra.com)

© Aastra Telecom Sweden AB 2008. Med ensamrätt.  
SV/LZTBS 160 356 R2A